



Diese Bedienungsanleitung bitte sorgfältig lesen und aufbewahren.

Please read and keep these instructions.

Veuillez lire attentivement et conserver précieusement cette notice d'utilisation.

Si prega di leggere attentamente e conservare con cura le seguenti istruzioni di funzionamento.

Por favor leer detenidamente y conservar estas instrucciones de manejo.

Пожалуйста, внимательно прочитайте и бережно храните это руководство по эксплуатации.

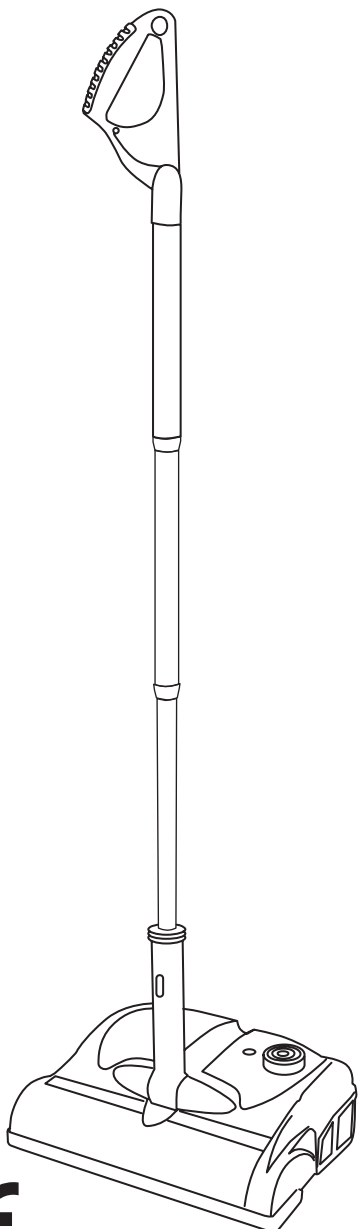

Leistungsstarker wiederaufladbarer Akkubesen

**Powerful, rechargeable
battery-driven broom**

**Balai mécanique puissant à
batterie rechargeable**

**Potente scopa
elettrica ricaricabile**

**Potente escoba
eléctrica recargable**

**Мощный электрический веник с
подзаряжаемым аккумулятором**

AKKU Max

CE

ANLEITUNGEN ZUR FEHLERBEHEBUNG

PROBLEM	MÖGLICHE URSACHEN	LÖSUNGSMÖGLICHKEITEN
Die Kehrmaschine startet nicht, wenn Sie den Stromschalter drücken.	<ol style="list-style-type: none"> 1. Die Batterien sind nicht aufgeladen. 2. Der interne Stromschalter funktioniert nicht. 3. Das Gerät hat sich aufgrund langer Benutzungsdauer überhitzt 	<ol style="list-style-type: none"> 1. Benutzen Sie das Gerät mit angeschlossenem Ladekabel. Wenn das Gerät startet, laden Sie es auf. Wenn es nicht startet, bringen Sie es zur Wartung. 2. Versuchen Sie, den Stromschalter vollständig zu drücken und lassen Sie ihn anschließend los. 3. Lassen Sie die Kehrmaschine abkühlen und versuchen Sie anschließend, sie erneut zu starten.
Die Bürsten der Kehrmaschine rotieren nicht.	<ol style="list-style-type: none"> 1. Die Rotierbürste ist eventuell verstopft. 2. Der Schmutzfangbehälter ist voll. 	<ol style="list-style-type: none"> 1. Schalten Sie das Gerät ab. Reinigen Sie die Bürsten gemäß der Anleitung. Entfernen Sie Verstopfungen von den Bürsten oder dem Schmutzfangbehälter. 2. Leeren Sie den Schmutzfangbehälter aus.
Die Kehrmaschine nimmt keinen Schmutz auf, oder die die Leitungsfähigkeit ist gering.	<ol style="list-style-type: none"> 1. Der Schmutzfangbehälter ist voll. 2. Das Gerät ist verstopft. 3. Das Gerät muss aufgeladen werden. 	<ol style="list-style-type: none"> 1. Schalten Sie das Gerät ab. Leeren Sie den Schmutzfangbehälter aus. 2. Schalten Sie das Gerät ab und überprüfen Sie, ob die Bürsteneinheit oder der Einlass des Schmutzfangbehälters verstopft ist. 3. Laden Sie das Gerät auf.
Es ertönt ein lautes Geräusch und anschließend rotieren die Bürsten nicht mehr.	<ol style="list-style-type: none"> 1. Die Bürstenwelle ist blockiert. 	<ol style="list-style-type: none"> 1. Schalten Sie das Gerät ab. Drehen Sie den Hauptkörper um, um die Bürsteneinheit zu überprüfen. Drehen Sie die Welle mit der Hand und sehen Sie nach, ob sich dort Haare, Schnüre oder andere Gegenstände befinden, die ein Rotieren der Welle verhindern, und entfernen Sie diese. Eventuell müssen Sie den Schmutzfangbehälter herausnehmen, um die Gegenstände entfernen zu können.

ANLEITUNGEN ZUR FEHLERBEHEBUNG

PROBLEM	MÖGLICHE URSACHEN	LÖSUNGSMÖGLICHKEITEN
Es tritt Schmutz aus der Kehrmaschine aus.	<ol style="list-style-type: none"> 1. Der Schmutzfangbehälter ist voll. 2. Der Schmutzfangbehälter ist nicht korrekt eingesetzt. 	<ol style="list-style-type: none"> 1. Schalten Sie das Gerät ab. Leeren Sie den Schmutzfangbehälter aus. Lesen Sie erneut die Anleitungen für den Schmutzfangbehälter. Entfernen Sie den Behälter vollständig, überprüfen Sie ihn und setzen Sie ihn anschließend erneut in den Hauptkörper ein. Vergewissern Sie sich, dass sich keine Gegenstände zwischen dem Schmutzfangbehälter und dem Hauptkörper befinden.
Nach dem Aufladen verfügt die Kehrmaschine über keinen Strom.	<ol style="list-style-type: none"> 1. Der Adapter ist an eine Steckdose angeschlossen, die keinen Strom führt. 2. Das Ladekabel könnte beschädigt sein. 3. Die internen Batterien könnten defekt sein. 	<ol style="list-style-type: none"> 1. Überprüfen Sie die Steckdose mit einer Lampe oder einem Elektrogerät, um zu sehen, ob die Steckdose Strom führt. Prüfen Sie, ob es einen Wandschalter gibt, mit dem die Steckdose angeschaltet werden kann. 2. Überprüfen Sie das Kabel vorsichtig auf Brüche, Verschleiß Perforation. Lagern und laden Sie die Kehrmaschine in Räumen zu denen Kinder und Haustiere keinen Zutritt haben. 3. Schalten Sie das Gerät ab. Rufen Sie einen autorisierten Kundendienstvertreter an, um das Gerät reparieren zu lassen. Im Inneren des Gerätes befinden sich keine Teile, die vom Benutzer selbst gewartet werden können. Wenn Sie das Gerät öffnen, wird die Garantie ungültig.

Wenn das jeweilige Problem durch keinen der vorstehend genannten Vorschläge gelöst werden kann, setzen Sie sich bitte mit unserem Kundendienstzentrum in Verbindung, um zu vereinbaren, dass das Gerät von autorisiertem Personal gewartet wird.

BÜRSTENEINHEIT

Sie können das Gehäuse des Hauptkörpers mit einem feuchten, weichen Tuch abwischen, um es von Staub zu befreien. Achten Sie dabei jedoch darauf, dass keine Feuchtigkeit in den Bereich des Stromschalters und in den Bereich der eingelassenen Anschlussöffnung des Ladekabels gelangt.

Um Beschädigungen an den beweglichen Geräteteilen und den Batterien zu verhindern, dürfen Sie den Hauptkörper und die Bürsteneinheit NICHT IN WASSER EINTAUCHEN.

IN DEM HAUPTKÖRPER BEFINDEN SICH KEINE TEILE, DIE VON DEM BENUTZER SELBST GEWARTET WERDEN KÖNNEN.

SCHMUTZANSAMMLUNGEN AN DEN BÜRSTEN

Wenn sich Schmutz oder Haare an den rotierenden Bürsten angesammelt haben, richten Sie den Hauptkörper mit den Bürsten nach oben. Drehen Sie anschließend die Bürsten langsam mit einer Hand und ziehen Sie dabei vorsichtig Haare und Schnüre heraus, die sich dort angesammelt haben.

Wenn sich Haare, Schnüre oder sonstige Gegenstände um die Welle der rotierenden Bürste gewickelt haben, schneiden Sie diese vorsichtig durch, um sie anschließend mit der Hand zu entfernen.

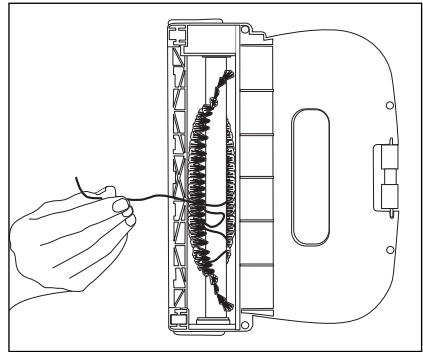

KABEL UND STROMSTECKER

Sie können das Kabel und den Ladeadapter mit einem feuchten Tuch abwischen, wenn er nicht an die Stromversorgung angeschlossen ist.

LAGERUNG

Stecken Sie den Teleskopstab ganz in die Öffnung des Haltebügels bis ein Schnapperäusch ertönt und der Stab in dem Bügel befestigt ist. Die Kehrmaschine hängt vollständig zusammengesetzt in dem Haltebügel, wobei der obere Teil des Hauptkörpers in die herausstehenden Haken eingehängt ist.

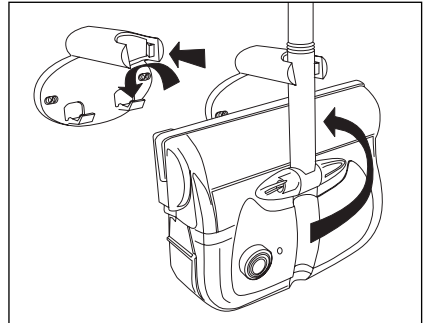

Lassen Sie den Ladeadapter in der Steckdose eingesteckt, während Sie das Gerät aufladen. Wenn das Gerät aufgeladen ist, können Sie den Ladeadapter aus der Wandsteckdose und den Stecker aus dem Hauptkörper des Gerätes herausziehen. Sie können die Kehrmaschine jetzt so gelagert lassen, bis Sie sie erneut benutzen. Lagern Sie die Kehrmaschine in kühlen und trockenen Räumen.

Um den Haltebügel an der Wand anzubringen benutzen Sie bitte starke Ankerschrauben für Trockenwände oder bringen Sie Wandbolzen an, in die die Schrauben eingeschraubt werden. Ein falsches Verankern der Schrauben kann Beschädigungen an dem Gerät verursachen.

WARTUNG SCHMUTZ-FANGBEHÄLTER

Benutzen Sie die Kehrmaschine nur mit installiertem Schmutzfangbehälter.

Es wird empfohlen, den Schmutzfangbehälter nach jeder Benutzung auszuleeren, um eine optimal Leistungsfähigkeit der Kehrmaschine zu gewährleisten.

Wenn Sie dies bevorzugen, können Sie zuerst den Teleskopstab abnehmen, indem Sie Verschlussklipp lösen, und diesen Wartungsschritt auf einer abgedeckten Oberfläche oder über einem Mülleimer durchführen.

1. Halten Sie den Hauptkörper in aufrechter Position, so dass die Bürsten zu Ihnen gerichtet sind, und sich die Ziehschlitze auf der rechten Seite befinden.

2. Stecken Sie je einen Finger in die beiden Ziehschlitze und halten Sie den Hauptkörper dabei mit Ihrer anderen Hand fest.

3. Ziehen Sie den Schmutzfangbehälter aus dem Inneren des Hauptkörpers heraus. Er sollte sich dabei leicht herausziehen lassen. Falls er blockiert ist, heben Sie den Hauptkörper nach oben, um in die Bürstenöffnung hineinschauen zu können, und Schmutzrückstände, die eine Blockierung verursachen, mit ihren Fingern zu entfernen.

4. Halten Sie den Schmutzfangbehälter über ein Abflussbecken oder einen Mülleimer und nehmen Sie den Schmutzfangdeckel ab, indem Sie den kleinen Bügel aufdrücken, der sich an der Längsseite der Öffnung des Schmutzfangbehälters befindet.

5. Kippen Sie den Schmutz in einen Mülleimer. Sie können sowohl den Schmutzfangdeckel als auch den Schmutzfangbehälter mit warmem Seifenwasser abwaschen. Reinigen Sie diese Teile nicht in einer Geschirrspülmaschine.

6. Trocknen Sie den Schmutzfangdeckel und den Schmutzfangbehälter gründlich ab, bevor Sie sie wieder einsetzen.

7. Sie können den Schmutzfangdeckel jetzt wieder anbringen und den Schmutzfangbehälter an der gleichen Stelle, an der Sie ihn herausgenommen haben, in den Hauptkörper einsetzen.

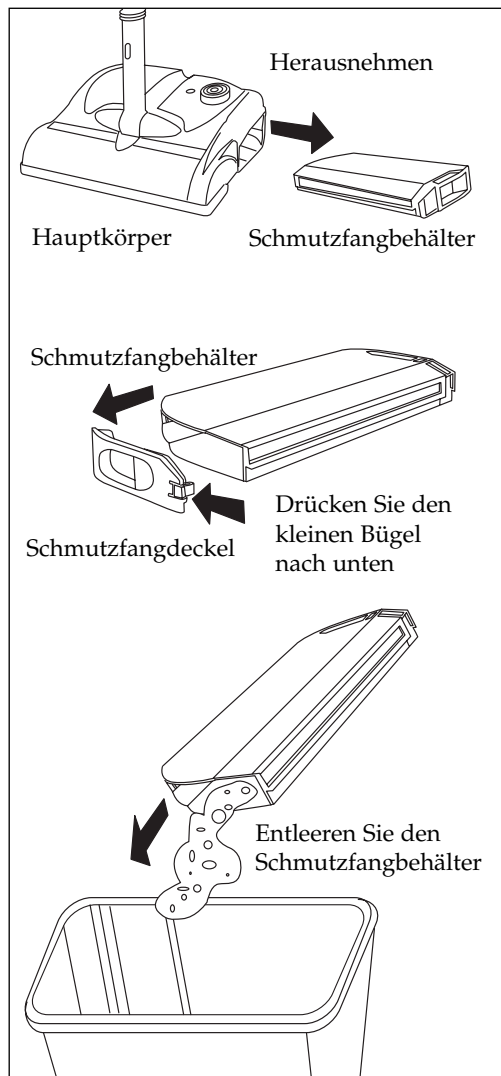

MONTAGE DER GERÄTEINHEIT

Ziehen Sie stets den Stromstecker aus dem Hauptkörper, bevor Sie das Gerät zusammensetzen oder reinigen und bevor Sie den Schmutzfangbehälter einsetzen oder herausnehmen.

WICHTIGE HINWEISE: VOR DER ERSTEN BENUTZUNG müssen Sie das Gerät 12 Stunden lang aufladen. Danach können Sie das Gerät je nach Bedarf aufladen. Benutzen Sie das Gerät nur mit installiertem Schmutzfangbehälter. Wenn der Schmutzfangbehälter voll ist, muss er ausgeleert werden, bevor das Gerät erneut benutzt wird (siehe Abschnitt "Wartung").

Schritte zur Montage der Kehrmaschine:

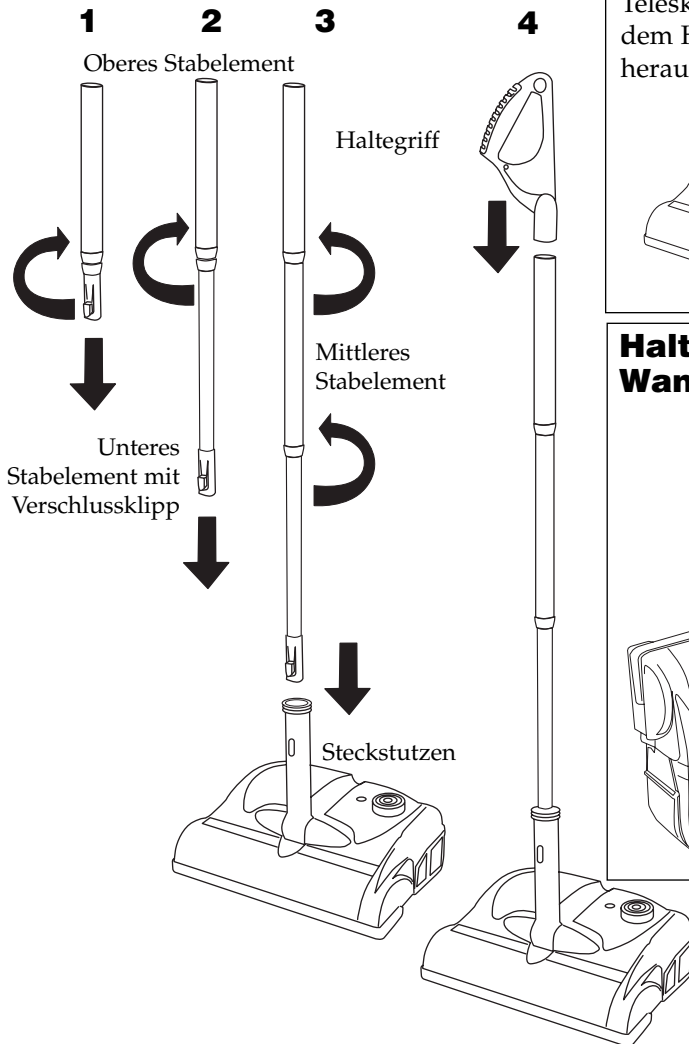

Handbetrieb

Nehmen Sie den Teleskopstab aus dem Hauptkörper heraus.



Haltebügel zur Wandbefestigung

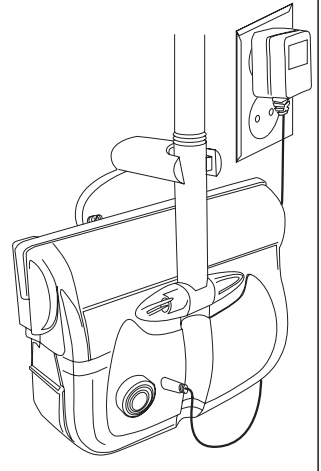

Die Kehrmaschine ist für die Nutzung auf Hartböden und Teppichen geeignet.

Schritt 1: Sie können das untere Stabelement verlängern, indem Sie es zuerst am oberen Ende gegen den Uhrzeigersinn drehen. Ziehen Sie es anschließend heraus und befestigen Sie es in der korrekten Position, indem Sie es im Uhrzeigersinn drehen.

Schritt 2: Sie können das mittlere Stabelement ebenfalls verlängern, indem Sie es zuerst am oberen Ende gegen den Uhrzeigersinn drehen. Ziehen Sie es anschließend heraus und befestigen Sie es in der korrekten Position, indem Sie es im Uhrzeigersinn drehen.

Schritt 3: Führen Sie das untere Stabelement mit dem Verschlussklipp in den Steckstutzen am Hauptkörper ein. Richten Sie den flachen Teil des unteren Stabelementes so aus, dass der Verschlussklipp einrastet. Der Verschlussklipp muss dabei so weit nach unten geschoben werden, bis er vollständig einrastet. Versuchen Sie niemals, Gegenstände in die Öffnung für den Verschlussklipp hineinzutreiben, um den Klipp nach unten zu drücken, da der Mechanismus dadurch beschädigt werden kann.

Schritt 4: Setzen Sie den Haltegriff in die verbleibende Öffnung des oberen Stabelementes ein und drücken Sie ihn nach unten, bis er fest in dem Stab sitzt. Vergewissern Sie sich dabei, dass Sie den Haltegriff in eine Position drehen, in der Sie ihn bequem greifen können, wenn Sie die Kehrmaschine benutzen. Der geriffelte Handgriff sollte dabei nach oben in Richtung Ihres Körpers ausgerichtet sein.

Der komplette Teleskopstab mit Haltegriff kann nun benutzt werden, um den Hauptkörper anzuheben, und ihn auf der zu reinigenden Bodenoberfläche vor- und zurückzuschieben.

Jetzt können Sie den Stromschalter einschalten.

Die rotierenden Bürsten müssten jetzt sofort starten, wenn Sie den großen runden Stromschalter am Hauptkörper drücken.

BENUTZUNG IM HANDBETRIEB

Sie können die Kehrmaschine ganz einfach im Handbetrieb benutzen, wenn Sie den gesamten Teleskopstab aus dem Steckstutzen herausnehmen, indem Sie den Verschlussklipp nach unten drücken. Anschließend können Sie den Hauptkörper am Steckstutzen anfassen, um ihn anzuheben, wenn Sie beispielsweise Polster reinigen wollen. Sie können die Kehrmaschine dann für die Reinigung von Polstermöbeln oder ähnlichen weichen Oberflächen benutzen.

WICHTIGER HINWEIS: Wenn Sie die Kehrmaschine als tragbares Gerät benutzen, rotieren die Bürsten weiter. Bitte halten Sie Hände und Finger fern von den rotierenden Bürsten, um Berührungen zu vermeiden. Nach längerem Gebrauch kann sich der Hauptkörper erwärmen. Es wird empfohlen, das Gerät nicht mehr zu benutzen, wenn es sich so stark erwärmt, dass es nicht mehr bequem angefasst werden kann.

AUFLADEN DES GERÄTES

Schalten Sie das Gerät nach der Benutzung am Stromschalter aus. Das Gerät kann aufgeladen werden, wenn es in aufrechter Position steht, oder wenn es am Haltebügel hängt. Stecken Sie dafür den Adapterstecker in die Wandsteckdose und den kleinen runden Ladestecker in den Hauptkörper. Um das Gerät vollständig aufzuladen, sollten Sie es für mehrere Stunden angeschlossen lassen.

VORSICHTSMASSNAHMEN

VERSTOPFTER EINLASS

Wenn die Einlassöffnung, über die der Schmutz im Bürstenbereich aufgenommen wird, verstopft ist, oder die Bürsten nicht mehr rotieren, muss die Kehrmaschine sofort ausgeschaltet werden. Drehen Sie das Gerät dann um und entfernen Sie die Gegenstände, die die Einlassöffnung verstopfen, bevor Sie versuchen, die Kehrmaschine erneut in Betrieb zu nehmen. Entfernen Sie bei der Reinigung sämtliche Haare oder Schnüre, die um die Bürsteneinheit gewickelt sind.

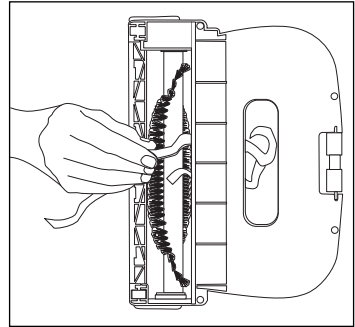

NÄHE ZU HEISSEN GEGENSTÄNDEN

Benutzen Sie das Gerät nicht in unmittelbarer Nähe zu Heizgeräten, Heizungen, Zigarettenkippen etc.

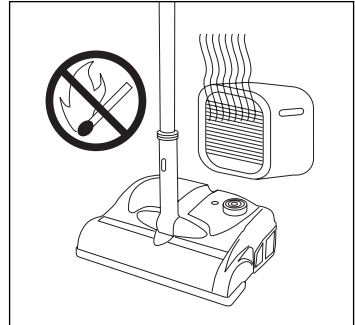

AUFLADEN DER KEHRMASCHINE

Bevor Sie den Ladeadapter an die Wandsteckdose anschließen, müssen Sie sicherstellen, dass Ihre Hände trocken sind, um elektrische Stromschläge zu vermeiden.

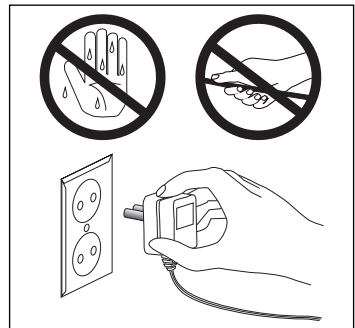

ABZIEHEN DES STECKERS

Um den Stecker aus dem Hauptkörper oder der Steckdose abziehen, müssen Sie diesen fest umfassen und ihn herausziehen. Ziehen Sie den Stecker nicht am Kabel heraus.

BRENNBARE GEGENSTÄNDE

Benutzen Sie die Kehrmaschine nicht, um brennbare Gegenstände wie Gas, entflammbare Flüssigkeiten, Asche, glühende Kohlen aus Kaminen oder Öfen oder Zigaretten aufzukehren. Diese Gegenstände können sich in dem Gerät entzünden; hierdurch wird Ihre Garantie ungültig.



Abbildung der Einzelteile

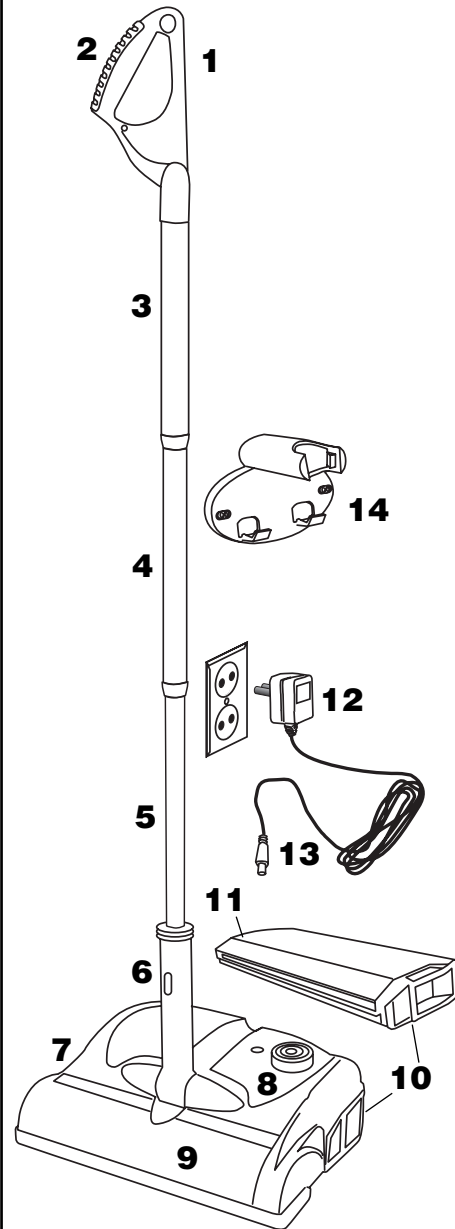

Beschreibung der einzelnen Komponenten:

1. **Haltegriff:** Der Haltegriff ist zu einer Schleife geformt, in die Sie bequem Ihre Hand legen können. So können Sie das Gerät leichter vor und zurückschieben, wenn Sie es als Bodenkehrer benutzen.
2. **Geriffelter Handgriff:** Die geriffelte Oberfläche des Handgriffs ermöglicht einen sichereren Halt.
3. **Oberes Stabelement:** Der obere Teil des Teleskopstabes wird in die Unterseite des Haltegriffs gesteckt; er erstreckt sich bis zum mittleren und unteren Stabelement.
4. **Mittleres Stabelement:** erstreckt sich bis zum unteren Stabelement.
5. **Unteres Stabelement:** Das untere Stabelement wird in den Hauptkörper gesteckt, wo es mit dem Verschlussklipp einrastet.
6. **Steckstutzen:** Über diesen Steckstutzen wird das untere Stabelement mit Hilfe eines Verschlussklipps am Hauptkörper befestigt.
7. **Hauptkörper:** Der motorbetriebene Teil der Kehrmaschine.
8. **Stromschalter:** Durch Drücken des Stromschalters wird das Gerät in Betrieb gesetzt bzw. ausgeschaltet.
9. **Bürsteneinheit:** Die rotierenden Bürsten kehren den Boden auf und befördern den Schmutz in den Schmutzfangbehälter.
10. **Schmutzfangbehälter:** Befindet sich im Inneren des Hauptkörpers - in diesem Behälter wird der Schmutz gesammelt.
11. **Schmutzfangdeckel:** (an der Seite des Schmutzfangbehälters) Der abnehmbare Deckel ermöglicht ein einfaches Reinigen des Schmutzfangbehälters.
12. **Ladeadapter:** Wird an die Wandsteckdose angeschlossen, um das Gerät aufzuladen.
13. **Ladestecker mit Ladekabel.**
14. **Haltebügel zur Lagerung der Kehrmaschine.**

Beschreibung der einzelnen

Komponenten - 1 / Abbildung der Einzelteile - 1

Aufladbar und schnurlos

Wichtige Sicherheitshinweise

Bei der Benutzung elektrischer Geräte sind stets grundlegende
Vorsichtsmaßnahmen zu beachten.

**BITTE LESEN SIE ALLE ANLEITUNGEN SORGFÄLTIG DURCH,
BEVOR SIE IHRE AUFLADBARE KEHRMASCHINE BENUTZEN.**

W A R N U N G

**Um Brände, elektrische Stromschläge und Verletzungen
zu vermeiden, ist folgendes zu beachten:**

1. Lassen Sie das Gerät nicht unbeaufsichtigt, wenn es an die Stromversorgung angeschlossen ist. Ziehen Sie den Stecker aus der Steckdose, wenn Sie das Gerät nicht benutzen.
2. Benutzen Sie das Gerät weder im Freien noch auf feuchten Oberflächen.
3. Gestatten Sie es nicht, dass das Gerät als Spielzeug benutzt wird. Wenn das Gerät in der Nähe von Kindern benutzt wird, ist besondere Aufmerksamkeit erforderlich.
4. Halten Sie das Gerät von Kindern fern.
5. Benutzen Sie das Gerät nur so, wie in diesem Handbuch angegeben.
6. Benutzen Sie das Gerät nicht mit angeschlossenem Ladekabel. Benutzen Sie das Gerät nicht, wenn es beschädigt ist, feucht wurde oder ins Wasser gefallen ist. Bringen Sie das Gerät in diesen Fällen zu einem autorisierten Kundendienstzentrum.
7. Tauchen Sie das Gerät nicht in Wasser oder andere Flüssigkeiten.
8. Reinigen Sie das Gerät im Einklang mit den Anleitungen des Herstellers.
9. Ziehen oder tragen Sie das Gerät nicht am Ladekabel und benutzen Sie das Ladekabel nicht, um die Kehrmaschine hochzuheben.
10. Fahren Sie mit der Kehrmaschine nicht über das Ladekabel. Ziehen Sie das Kabel stets ab, bevor Sie das Gerät benutzen. Halten Sie das Ladekabel von heißen Oberflächen fern, während Sie das Gerät aufladen.
11. Ziehen Sie den Stecker nicht aus der Steckdose, indem Sie am Kabel ziehen. Fassen Sie das Ende des Steckers und nicht das Kabel an, um den Stecker aus der Steckdose zu ziehen.
12. Fassen Sie den Stecker oder das Gerät nicht mit feuchten Händen an.
13. Stellen Sie stets zuerst den Stromschalter aus, bevor Sie Ihre Hände oder Finger in die Bodenbürsten stecken, um sie von Schmutz zu befreien.
14. Stecken Sie keine Gegenstände in die Öffnungen. Benutzen Sie das Gerät nicht, wenn Öffnungen verstopft sind; halten Sie alle Öffnungen frei von Staub, Fusseln, Haaren und sämtlichen sonstigen Gegenständen, die den Einstrom von Partikeln in den Schmutzfangbehältern behindern könnten.
15. Halten Sie Ihr Haar, lose Kleidungsstücke, Finger und sonstige Körperteile von den Öffnungen und den beweglichen Teilen des Gerätes fern.
16. Kehren Sie keine brennenden oder rauchenden Gegenstände wie Zigaretten, Streichhölzer oder heiße Asche auf, da diese den Schmutzfangbehälter der Kehrmaschine dauerhaft beschädigen können.
17. Schalten Sie den Stromschalter aus, bevor Sie das Ladekabel in die Steckdose stecken.

18. Kehren Sie keine entflammbaren oder brennbaren Flüssigkeiten wie beispielsweise Benzin auf, und benutzen Sie das Gerät nicht in Räumen, in denen solche Flüssigkeiten vorhanden sein könnten.
19. Befolgen Sie sämtliche Anweisungen, die auf den Schildern und Beschriftungen angebracht sind.
20. Halten Sie die rotierenden Büsten, den Einlass und andere Öffnungen von Ihrem Gesicht und Körper fern.
21. Benutzen Sie die Kehrmaschine nur mit installiertem Schmutzfangbehälter.
22. Versuchen Sie nicht, die Kehrmaschine zu benutzen, wenn sie offensichtlich Defekte aufweist.
23. Wenn für das Aufladen eine falsche Spannung benutzt wird, kann dies zu einer Beschädigung der Batterien und zu Verletzungen des Benutzers führen. Die korrekte Spannung ist auf dem Leistungsschild angegeben. Stecken Sie den Gerätestecker nur in geerdete Steckdosen.
24. Benutzen Sie das Gerät nur auf trockenen Oberflächen und in überdachten Räumen.
25. Benutzen Sie das Gerät nur für die Zwecke, die in den Gebrauchshandbuch angegeben sind.
26. Wenn die Kehrmaschine beschädigt ist muss sie vom Hersteller, dessen Kundendienstvertreter oder einer entsprechend qualifizierten Person repariert werden, um Gefahren zu vermeiden. Falls dies nicht befolgt wird, kann die Leistungsfähigkeit Ihrer Kehrmaschine beeinträchtigt werden, des weiteren erlischt in diesem Falle die Garantie.

WICHTIGE SICHERHEITSHINWEISE

Dieses Gerät ist nur für Haushaltszwecke geeignet.

Sämtliche Reparaturarbeiten, einschließlich der Ersetzung des Stromkabels MÜSSEN von einem autorisierten Kundendienstzentrum ausgeführt werden, anderenfalls verliert die Garantie ihre Gültigkeit. Um das Kundendienstzentrum zu kontaktieren, konsultieren Sie bitte den Garantieschein.

ACHTUNG! BEWAHREN SIE DIESE ANLEITUNGEN SORGFÄLTIG AUF!

Ein falsches Anschließen des Adapters kann elektrische Stromschläge verursachen. Wenden Sie sich an einen qualifizierten Elektriker, wenn Sie nicht sicher sind, ob Ihre Steckdosen über die erforderliche Haushaltsstromstärke verfügen.

NEHMEN SIE KEINE VERÄNDERUNGEN AN DEM STECKER DES LADEKABELS VOR, das zusammen mit dem Gerät geliefert wurde, um es an die Steckdose anzuschließen. Der mitgelieferte Adapter passt für ALLE Standard-Haushaltssteckdosen. **ES IST KEINE SPEZIELLE ERDUNGSSTECKERVORRICHTUNG VORHANDEN.**

Wenn der Stecker nicht in die Steckdose passt, überprüfen Sie die Betriebsdaten der Steckdose, oder lassen Sie von einem qualifizierten Elektriker eine geeignete Steckdose installieren.

Das Gerät wird über einen 230 Volt AC, 6 Volt DC, 200 mAmp AC-DC Adapter gespeist. Verwenden Sie keine anderen Adapter. Das Leistungsschild befindet sich auf der Rückseite des Adaptersteckergehäuses.

Garantie-Urkunde



Im Reklamationsfall unbedingt mit einsenden!
Bitte sorgfältig aufbewahren!

**GLEN DIMPLEX
DEUTSCHLAND**

Sehr geehrter Kunde,

SIE HABEN MIT DEM KAUF EIN QUALITATIV HOCHWERTIGES HAUSHALTSGERÄT ERWORBEN.
SOLLTEN SIE ANFRAGEN ODER PROBLEME HABEN, WENDEN SIE SICH BITTE AN UNSER
SERVICETEAM:

GLEN DIMPLEX DEUTSCHLAND GMBH

Otto-Bergner-Str. 28
96515 Sonneberg

Telefon: 03675 879-323/383/389

Telefax: 03675 879235

e-mail: servicecenter@glendimplex.de

Wir übernehmen für dieses Gerät 2 Jahre Garantie zu den nachstehenden Bedingungen:

1. Innerhalb der Garantiezeit, die mit dem Tage der Lieferung an den Endabnehmer beginnt, werden wir Mängel, die nachweislich auf Material- oder Fertigungsfehler zurückzuführen sind, unentgeltlich beheben.
Weitergehende und andere Ansprüche, insbesondere solche auf Ersatz außerhalb des Gerätes entstandener Schäden, sind ausgeschlossen.
2. Festgestellte Mängel, deren Behebung im Rahmen unserer Garantiebedingungen gefordert wird, müssen unverzüglich unter Vorlage des ordnungsgemäß ausgefüllten Garantiescheines oder des Kaufbeleges angezeigt werden.
3. Das Gerät ist frachtfrei in ausreichender Verpackung einzusenden. Die Rücksendung erfolgt im Garantiefall frachtfrei.
4. Die Behebung von uns als garantispflichtig anerkannter Mängel geschieht in der Weise, daß die mangelhaften Teile nach unserer Wahl unentgeltlich instand gesetzt werden. Ersetzte Teile gehen in unser Eigentum über.
5. Garantieleistungen bewirken keine Verlängerung der Garantiefrist.
6. Keine Garantieleistungen können erbracht werden:
 - wenn die Bedingungen lt. Punkt 2 nicht erfüllt sind;
 - bei Eingriffen nicht autorisierter Personen;
 - für fest angeschlossene Zuleitungsschnüre und Kontrollampen;
 - bei unsachgemäßer Bedienung, falschem Netzanschluß oder anderen Einflüssen (z. B. Bruch);
 - bei Transportschäden durch unzureichende Verpackung.

TROUBLESHOOTING GUIDE

PROBLEM	POSSIBLE REASON	POSSIBLE SOLUTION
The sweeper will not turn on when I depress the power button.	<ol style="list-style-type: none">1. The batteries are not charged.2. The internal power switch is not functioning.3. The unit has overheated from continuous use.	<ol style="list-style-type: none">1. Use the unit with the power cord attached. If it turns on, then charge the unit. If not, service the unit.2. Try to fully depress the power button and release.3. Let the sweeper cool down and check again.
The sweeper brushes do not rotate.	<ol style="list-style-type: none">1. The rotating brush may be clogged.2. The debris catch is full.	<ol style="list-style-type: none">1. Turn off the unit. Clean the brushes according to the instructions. Remove the obstruction from the brushes or catch intake.2. Empty the debris catch.
The sweeper will not pick up or the power is weak.	<ol style="list-style-type: none">1. The debris catch is full.2. The unit is clogged.3. The unit needs to be recharged.	<ol style="list-style-type: none">1. Turn off the unit. Empty the debris catch.2. Turn unit off and check for objects lodged in the brush assembly and catch intake.3. Recharge the unit.
A loud sound is heard and then the brushes stop rotating.	<ol style="list-style-type: none">1. The brush shaft is obstructed.	<ol style="list-style-type: none">1. Turn off the unit. Turn the main body over to inspect the brush assembly. Manually rotating the shaft, look for hair, string or other objects which could cause the brush to cease rotating and remove them. You may have to remove the debris catch to access the item.

TROUBLESHOOTING GUIDE

PROBLEM	POSSIBLE REASON	POSSIBLE SOLUTION
Dirt is escaping from the sweeper.	<ol style="list-style-type: none">1. The debris catch is full.2. The debris catch is not installed correctly.	<ol style="list-style-type: none">1. Turn off the unit. Empty the debris catch.2. Review debris catch instructions. Remove the catch entirely, inspect it and reseal it in the main body. Check to make sure no objects are lodged between the catch and the interior of the main body.
The sweeper will not hold a charge after recharging.	<ol style="list-style-type: none">1. The adaptor is not plugged in a live outlet.2. The power cord may be damaged.3. The internal batteries may be damaged.	<ol style="list-style-type: none">1. Check the outlet with a lamp or other electrical item which will indicate that the wall socket is live. Check for a wall switch to turn on the socket.2. Carefully inspect the cord for breaks, fraying or punctures. Store and charge the sweeper in an area unused by children or pets.3. Turn off the unit. Call for authorized service repairs. There are no user serviceable parts inside and opening the unit will void the warranty.

If none of the above suggestions solve the problem, make arrangements to have the unit serviced by authorized personnel by contacting our service center.

SWEEPER BRUSH ASSEMBLY

Using a damp soft cloth, you may clean the outside of the main body to keep it free from dirt. Avoid getting any moisture in the area around the power button or recessed recharge cord hole.

In order to avoid damaging moving parts and batteries, **DO NOT IMMERS**E the main body or brush assembly in water.

THERE ARE NO USER SERVICEABLE PARTS INSIDE THE MAIN BODY.

BRUSH BUILDUP

If there is an accumulation of dirt or hair on the rotating brush, turn the main body over and gently pull on hairs/strings while you slowly rotate the brush by hand.

Carefully cut and manually remove any hair, string or other similar item which winds around the shaft of the rotating brush.

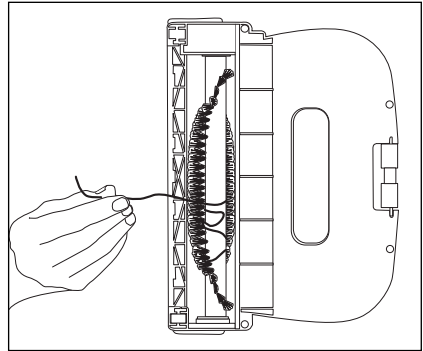

CORD & POWER PLUG

You may wipe the unplugged cord and adaptor with a damp cloth.

STORAGE

Flip the stick all the way to the front of the unit past the snapping sound until you can lock the stick into the clip. The sweeper hangs completely assembled with the front edge of the main body on the two protruding hooks.

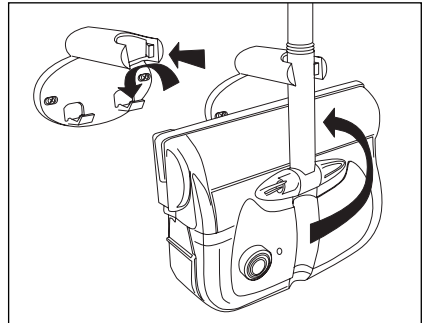

Keep the adaptor plugged in while charging. Remove the adaptor from the outlet and the plug from the main body of the unit when you are finished charging. You are now ready to store your sweeper for future use. Keep the sweeper in a cool, dry location.

To attach the hanging clip to the wall please use heavy duty drywall anchors or locate a wall stud in which to sink the screws. Improperly anchoring screws may result in damage to the unit.

MAINTENANCE

DEBRIS CATCH

Always operate the sweeper with the debris catch installed. It is recommended the debris catch be emptied after each use to maximize the sweeper's performance. You may want to remove the stick assembly by unlocking the clip and perform this task on a covered counter or over a trash receptacle.

1. With the brush assembly of the upright main body facing towards you, locate the debris catch pull tab on the right side of the unit.

2. Insert two fingers into the pull tab to grasp the debris catch while holding the main body with your other hand.

3. Firmly pull the debris catch out from the inside of the main body. It should slide out easily. If it becomes stuck, lift the main body to look inside past the brush assembly and dislodge blocking debris with your fingers.

4. Over a sink or trashcan, grasp the debris catch lid. Remove it from the side of the debris catch by depressing the small tab located near the long, open end of the catch.

5. Pour the debris into a trash receptacle. You can wash both the lid and catch in warm soapy water to clean. Do not place them in a dishwasher.

6. Thoroughly dry the debris catch and lid before reassembly.

7. You can now put the lid back on the debris catch and place the assembly back into the main body in the same position from which it was removed.

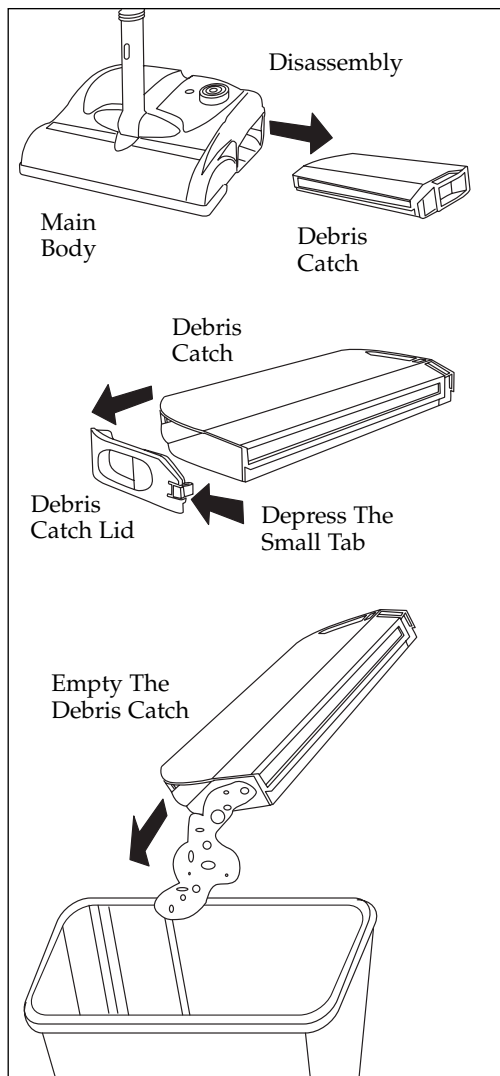

ASSEMBLING THE UNIT

Always remove the power plug from the main body before assembling, cleaning, installing or removing the catch basin.

IMPORTANT NOTES: BEFORE FIRST USE charge the unit for 12 hours. Charge as needed afterwards. Always operate the sweeper with the catch basin installed. If the catch basin is full, it is suggested it be emptied prior to use. (See maintenance.)

Sweeper Assembly Steps:

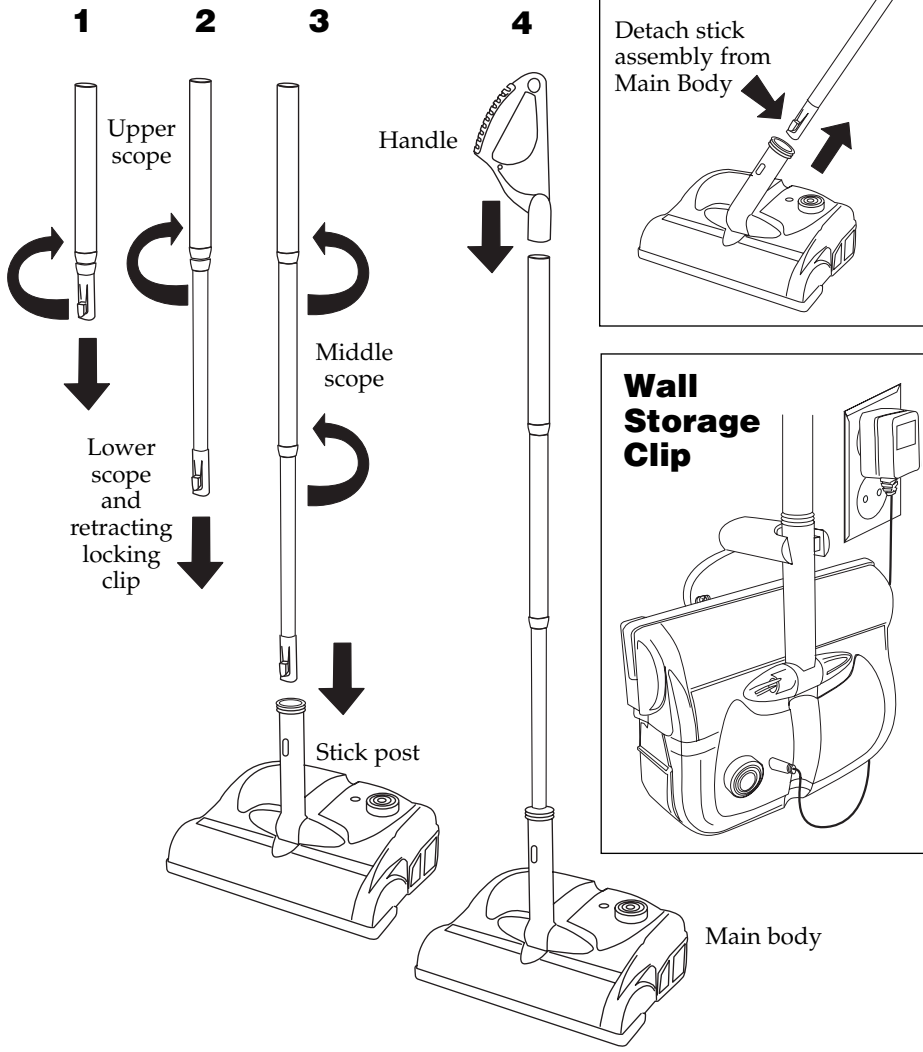

The sweeper is intended for use on hard floors and carpeted surfaces.

Step 1: Extend the lower telescoping wand segment by turning the end counter clockwise. Pull it out and lock it in place by turning clockwise.

Step 2: Extend the middle scope segment by turning it counter clockwise. Pull it out and lock it in place by turning clockwise.

Step 3: Insert the lower stick segment retractable clip into the stick post on the main body. Line up the flat portion of the lower stick to allow the clip to lock. The clip should be pushed in until it locks into place. Never jam any object into the locking button area to depress it as this could damage the mechanism.

Step 4: Place the handle on the remaining open end of the upper stick segment and push securely into place. Make sure the handle is rotated into position for a comfortable grip during use. The cushion grip should face upwards toward your body once in place.

The handle and stick assembly can now be used to lift the main body, and push/pull the unit along floors for cleaning.

You are now ready to turn on the power.

The rotating brushes of the sweeper should begin immediately upon pressing the large round power button on the main body.

USE AS A HANDHELD SWEEPER

To disassemble the floor sweeper for use as a handheld, simply turn off the power button and detach the entire stick segment from stick post by depressing the locking clip. The stick post should be adequate for lifting the sweeper into place for cleaning upholstery, etc.

You may use the sweeper for upholstery and similar soft surfaces.

IMPORTANT NOTE: When using the sweeper as a portable unit, the brushes continue to rotate. Please keep your hands and fingers away from the brush assembly to avoid contact. The main body itself can become warm after continuous use. It is recommended you avoid using the unit if the heat generated makes the unit uncomfortable to hold.

RECHARGING THE UNIT

After use, press the power button to turn off the unit. The unit can be recharged upright or on the wall storage clip. Then with the adaptor plugged in the wall outlet, insert the small, round recharging plug into the main body. Charge for several hours for a full recharge.

PRECAUTIONS

BLOCKED INTAKE

If the opening that takes in the debris around the brush assembly becomes blocked or the brushes fail to rotate, you should switch off the sweeper at once. Turn the unit over and clear the blocked substance before you attempt to start the sweeper again. Clean any hair or string wrapped around the brush assembly.

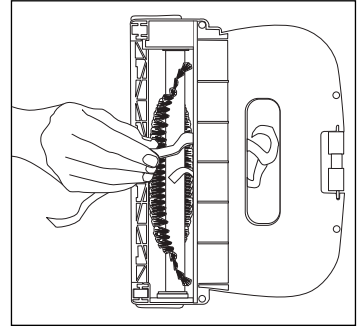

PROXIMITY TO HEAT

Do not operate the sweeper too close to heaters, radiators, or cigarette butts etc.

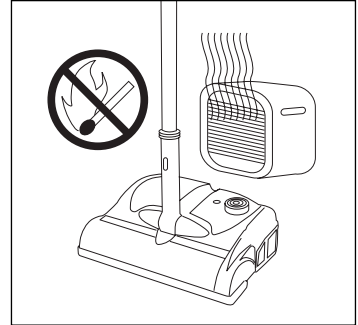

RECHARGING THE SWEEPER

Before you insert the recharger adaptor into the wall outlet, make sure your hand is dry to avoid electric shock.

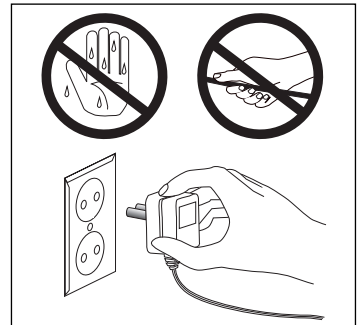

UNPLUGGING THE SWEEPER

To remove the plug from the main body, grasp the plug firmly and pull. Do not use the cord to remove the plug.

COMBUSTIBLE ITEMS

Do not use the sweeper to clean anything combustible, such as gas, flammable liquids, ash or embers from a fireplace, stove or cigarettes. These may ignite inside the unit voiding your warranty.

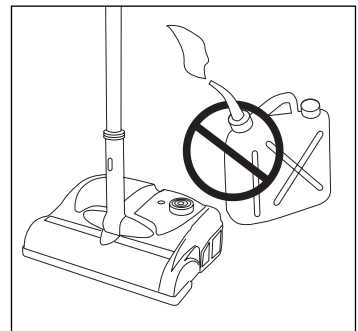

Parts Identification:

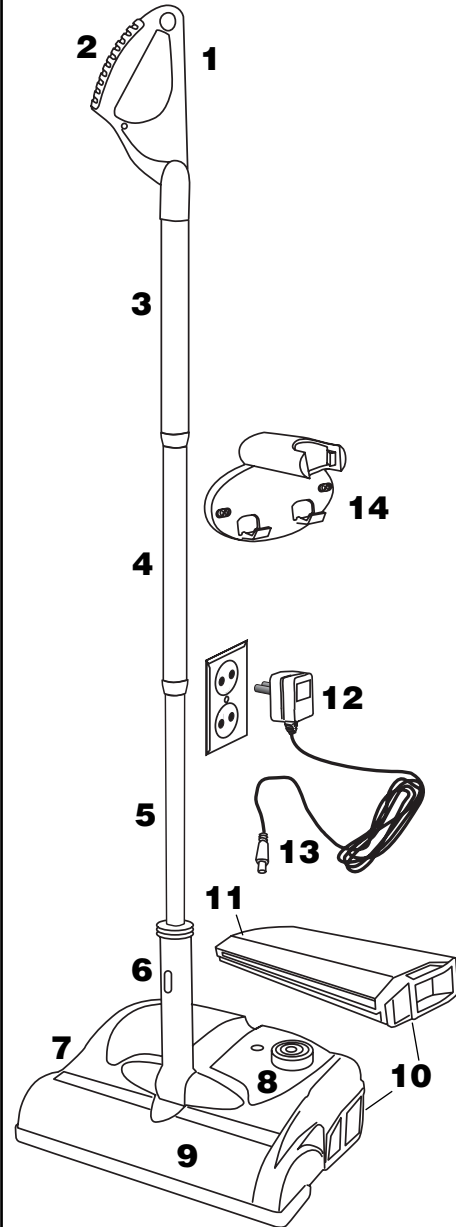

Component Description:

- 1. Handle:** the handle forms a loop which comfortably fits your hand. This allows easier pushing and pulling during use as a floor sweeper.
- 2. Cushion Grip:** the pad allows a more secure grip.
- 3. Upper Scope:** the upper telescoping wand segment plugs into the bottom open portion of the handle and extends the middle and lower scope.
- 4. Middle Scope:** extends the lower scope portion.
- 5. Lower Scope:** the lower scope plugs into the main sweeper unit with its retracting clip.
- 6. Stick Post:** Secures the lower stick into the main body using a locking clip.
- 7. Main Body:** the motorized portion of the sweeper cleaner.
- 8. Power Button:** Depressing the button starts and stops the unit.
- 9. Brush Assembly:** the brushes sweep by rotating and sending debris into the catch basin.
- 10. Debris Catch:** Nests inside the main body to collect debris.
- 11. Debris Catch Lid:** (on side of the Catch): removable lid allows easier cleaning of the catch.
- 12. Power Adaptor:** plugs into a wall socket to recharge the unit.
- 13. Recharging Power Plug & Cord.**
- 14. Sweeper Storage Hanging Clip.**

IMPORTANT SAFEGUARDS:

When using an electrical appliance, basic safety precautions should always be observed. **PLEASE READ ALL INSTRUCTIONS BEFORE USING YOUR RECHARGEABLE SWEEPER.**

WARNING

To reduce the risk of fire, electric shock or injury:

1. Do not leave appliance when plugged in.
Unplug from outlet when not in use.
2. Do not use outdoors or on wet surfaces.
3. Do not allow to be used as a toy.
Close attention is necessary when used near children.
4. Keep the appliance away from children.
5. Use only as described in this manual.
6. Do not use with the recharging cord attached. Do not use the sweeper if it has been dropped, damaged, left outdoors, or dropped in water. Return it to an authorized service center.
7. Do not immerse the appliance in water or other liquids.
8. Clean your appliance according to manufacturer's instructions.
9. Do not pull or carry by the recharge cord or use the cord as a handle to lift the sweeper.
10. Do not run appliance over the cord. Always disconnect the cord prior to use. While charging, keep cord away from heated surfaces.
11. Do not unplug by pulling on cord.
To unplug grasp the end of the plug, not the cord.
12. Do not handle plug or appliance with wet hands.
13. Do not put your hands or fingers inside the floor brush assembly to clear any debris without first turning off the power button.
14. Do not put any object into openings. Do not use with any opening blocked; keep free of dust, lint, hair and anything that may reduce particle flow into the catch basin.
15. Keep hair, loose clothing, fingers, and all parts of body away from openings and moving parts.
16. Do not pick up anything that is burning or smoking, such as cigarettes, matches, or hot ashes. These may permanently damage the sweeper catch basin.
17. Turn off the control switch before plugging in the recharging cord.

18. Do not use to pick up flammable or combustible liquids such as gasoline or use in areas where they may be present.
19. Follow all label and marking instructions.
20. Keep the rotating brushes, intake, and other openings away from your face and body.
21. Do not use the sweeper cleaner without the catch basin in place.
22. Do not attempt to use the sweeper if it appears to be functioning in a faulty manner.
23. Using improper voltage for recharging may result in damage to the batteries and possible injury to the user. Correct voltage is listed on the rating label. Always plug the appliance into a grounded outlet.
24. Use only on dry, indoor surfaces.
25. Do not use for any purpose other than described in this user's guide.
26. If the sweeper is damaged, it must be repaired by the manufacturer or its service agent or a similarly qualified person in order to avoid a hazard. Failure to do so will impair the efficiency of your sweeper and invalidate the warranty.

**IMPORTANT SAFEGUARDS:
THIS APPLIANCE IS FOR HOUSEHOLD USE ONLY.**

Any repair work, including replacement of the power cord, **MUST** be conducted by an Authorized Service Center or this warranty will be voided. Consult your warranty to contact the Service Center.

**SAVE THESE INSTRUCTIONS
CAUTION**

Improper connection of the adaptor may result in electric shock. Check with a qualified electrician or service person if you are in doubt as to whether your outlet is the proper household current.

DO NOT MODIFY THE RECHARGING POWER PLUG provided with the appliance to fit the outlet. The adaptor provided should fit **ALL** standard household outlets. **THERE IS NO GROUND PLUG FEATURE.** If it will not fit the outlet, check the outlet rating or have a proper outlet installed by a qualified electrician.

This appliance uses an (EU) 230 volt AC, 6 volt DC, 200 mAmp AC-DC adaptor. Do not substitute other adaptors. The rating plate is located on the back of the recharger adaptor plug case.

NOTICE POUR L'ÉLIMINATION DE PROBLÈMES

PROBLEME	CAUSES POSSIBLES	SOLUTIONS POSSIBLES
Le balai électrique ne démarre pas lorsque vous appuyez sur le régulateur-disjoncteur.	<ol style="list-style-type: none">1. Les batteries ne sont pas rechargées.2. Le régulateur-disjoncteur interne ne fonctionne pas.3. L'appareil s'est surchauffé en raison de la longue durée d'utilisation.	<ol style="list-style-type: none">1. Utilisez l'appareil avec un câble de recharge raccordé. Lorsque que l'appareil démarre, vous le rechargez simultanément. S'il ne démarre pas, veuillez l'apporter à la maintenance.2. Essayez d'appuyer entièrement sur le régulateur-disjoncteur puis relâchez-le.3. Laissez refroidir l'appareil et essayez ensuite de le mettre en marche.
Les brosses du balai électrique ne tournent pas.	<ol style="list-style-type: none">1. La brosses rotative est éventuellement bouchée.2. Le récipient-collecteur est rempli.	<ol style="list-style-type: none">1. Eteignez l'appareil. Nettoyez les brosses conformément à la notice. Retirez les résidus que contiennent les brosses ou le récipient-collecteur.2. Videz le récipient-collecteur.
Le balai électrique n'aspire aucun résidu ou la conductibilité est faible.	<ol style="list-style-type: none">1. Le récipient-collecteur est rempli.2. L'appareil est bouché.3. L'appareil doit être rechargé.	<ol style="list-style-type: none">1. Eteignez l'appareil. Videz le récipient-collecteur.2. Eteignez l'appareil et contrôlez si l'unité de la brosse ou l'entrée du récipient-collecteur est bouchée.3. Rechargez l'appareil.
Un bruit relativement fort est émis et les brosses ne se déplacent plus.	<ol style="list-style-type: none">1. L'onde des brosses est bloquée.	<ol style="list-style-type: none">1. Eteignez l'appareil. Retournez l'élément principal afin de contrôler l'unité de la brosse. Retournez avec la main l'onde et regardez si des cheveux, des fils ou autres objets sont présents qui pourraient empêcher la brosse de fonctionner, dans le cas échéant retirez-les. Vous devez éventuellement retirer le récipient-collecteur afin de pouvoir enlever les objets.

NOTICE POUR L'ÉLIMINATION DE PROBLÈMES

PROBLÈME	CAUSES POSSIBLES	SOLUTIONS POSSIBLES
Des résidus sortent du balai électrique.	<ol style="list-style-type: none">1. Le récipient-collecteur est rempli.2. Le récipient-collecteur n'est pas positionné correctement.	<ol style="list-style-type: none">1. Eteignez l'appareil. Videz le récipient-collecteur. Lisez à nouveau la notice relative au récipient-collecteur. Retirez entièrement le récipient, contrôlez-le et positionnez-le à nouveau au sein de l'élément principal. Assurez-vous qu'aucun objet ne se trouve entre le récipient-collecteur et l'élément principal.

Une fois que l'appareil a été rechargé, il ne contient pas de courant.	<ol style="list-style-type: none">1. L'adaptateur est raccordé à une prise électrique qui ne conduit pas de courant.2. Il se peut que le câble de recharge soit endommagé.3. Les piles internes sont peut être défectueuses.	<ol style="list-style-type: none">1. Contrôlez la prise électrique à l'aide d'une lampe ou d'un appareil électrique afin de voir si elle conduit du courant. Vérifiez s'il existe un interrupteur mural qui peut être raccorder à la prise.2. Vérifiez si le câble ne comporte aucune rupture ou perforation due à l'usure. Stockez et rechargez le balai électrique dans une pièce où les enfants et les animaux familiers n'ont pas accès.3. Eteignez l'appareil. Appelez un représentant du service-clientèle autorisé pour qu'il procède aux réparations. Au sein de l'appareil ne se trouve aucune pièce qui doit être maintenue par l'utilisateur. Si vous deviez ouvrir l'appareil, la garantie ne serait alors pas valable.
--	--	---

Si le problème que vous avez rencontré ne peut pas être résolu par une des propositions ci-dessus, prenez contact avec votre centre de service-clientèle afin de vous mettre d'accord pour que la maintenance de votre appareil soit procédée par du personnel autorisé.

UNITÉ DE BROSSE

Vous pouvez nettoyer le boîtier de l'élément principal à l'aide d'un chiffon humide et doux afin de le dépeussier. Portez attention à ce qu'aucune humidité ne pénètre dans la zone du régulateur-disjoncteur et de l'ouverture de raccordement du câble de chargement.

Afin d'éviter tout dommage sur les parties mobiles de l'appareil et sur les piles, l'élément principal et l'unité de brosse NE DOIVENT PAS ÊTRE INSÉRÉS DANS L'EAU. AU SEIN DE L'ÉLÉMENT PRINCIPAL NE SE TROUVE AUCUNE PIÈCE DONT LA MAINTENANCE DOIT ÊTRE PROCÉDÉE PAR L'UTILISATEUR.

RÉSIDUS SUR LES BROSSES

Si des résidus ou des cheveux se sont déposés sur les brosses rotatives, positionnez l'élément principal de telle façon que les brosses regardent vers le haut. Faites tourner lentement les brosses avec votre main et retirez délicatement les cheveux et fils qui se sont déposés.

Si des cheveux, fils ou autres objets se sont enroulés autour de l'onde de la brosse rotative, veuillez-les couper délicatement et les retirer manuellement.

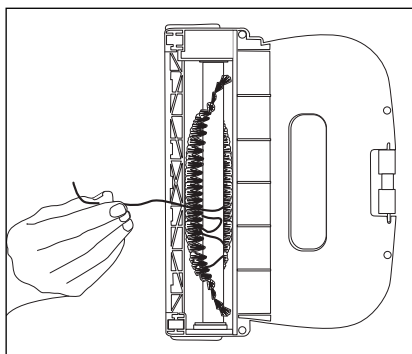

CÂBLE ET BROCHE MÂLE

Vous pouvez passer un chiffon humide sur le câble et l'adaptateur de charge s'ils ne sont pas raccordés au secteur.

DÉPÔT

Insérez le tube télescopique entièrement dans l'ouverture de l'anneau de fixation jusqu'à ce que vous entendiez un léger bruit et que le tube soit bien fixé à l'anneau. Le balai électrique est entièrement maintenu dans l'anneau de fixation et la partie supérieure de l'élément principal est suspendue à un crochet ressortant.

Laissez l'adaptateur de recharge dans la prise lorsque vous rechargez l'appareil. Une fois que l'appareil est rechargé, vous pouvez retirer l'adaptateur de chargement de la prise murale et la broche de l'élément principal. Vous pouvez à présent stocker le balai électrique jusqu'à votre prochaine utilisation. Veuillez conserver le balai électrique dans une pièce fraîche et sèche.

Afin de monter l'anneau de fixation sur le mur, veuillez utiliser des vis d'ancrage résistantes pour murs secs et monter des chevilles dans lesquelles vous pourrez visser les vis.

Une mauvaise fixation des vis peut entraîner des dommages sur l'appareil.

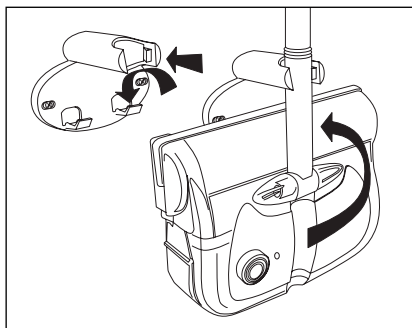

MAINTENANCE DU RÉCIPIENT-COLLECTEUR

Veillez toujours utiliser le balai électrique avec le récipient-collecteur. Il est conseillé de vider le récipient-collecteur après chaque utilisation afin d'assurer une performance idéale du balai électrique. Si vous préférez, vous pouvez retirer en premier le tube télescopique en ôtant le clip de verrouillage et procédez à ce travail de maintenance sur une surface couverte ou au-dessus d'une poubelle.

1. Tenez l'élément principal en position verticale de telle manière que les brosses soient vers vous et que la fente de retrait se trouve sur le côté droit.
2. Insérez un doigt dans chacune des fentes de retrait et tenez l'élément principal avec l'autre main.
3. Retirez le récipient-collecteur de l'élément principal. Le retrait s'effectue normalement facilement. S'il est bloqué, relevez l'élément principal afin que vous puissiez regarder les brosses et enlevez les résidus, qui sont à l'origine de ce blocage, avec vos doigts.
4. Maintenez le récipient-collecteur au dessus d'un évier ou d'une poubelle et retirez le couvercle du récipient en appuyant sur le petit levier qui se trouve sur le côté latérale de l'ouverture du récipient-collecteur.
5. Jetez les résidus dans une poubelle. Le couvercle du récipient ainsi que le récipient se laissent nettoyer avec de l'eau savonneuse chaude. Ne mettez pas ces pièces dans le lave-vaisselle.
6. Séchez bien le couvercle du collecteur ainsi que le récipient avant de les replacer.
7. Vous pouvez à présent remettre le couvercle du récipient et le récipient à leur place respective au sein de l'élément principal.

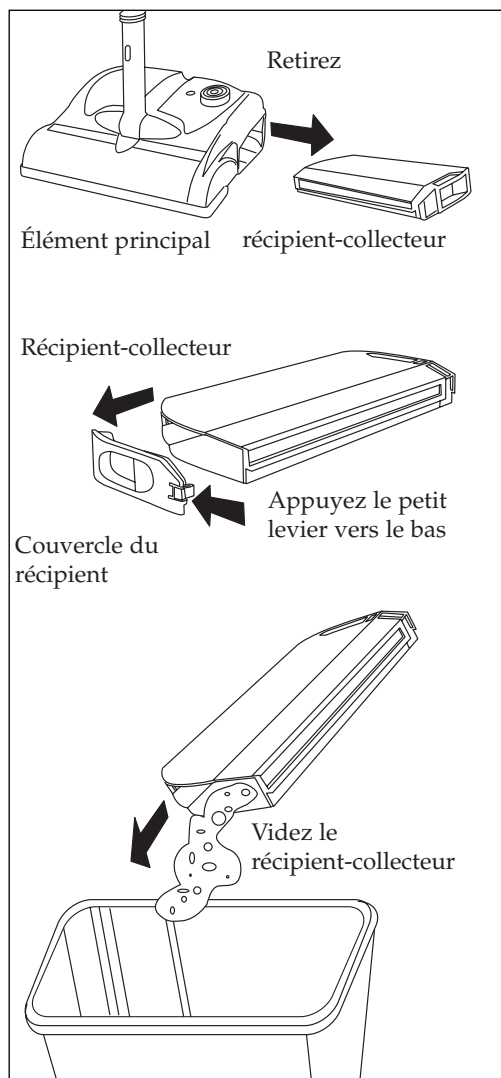

MONTAGE DE L'UNITÉ DE L'APPAREIL

Retirez la broche mâle de l'élément principal avant de monter ou de nettoyez l'appareil et avant de retirer ou de replacer le récipient-collecteur.

CONSEILS IMPORTANTS: vous devez **AVANT LA PREMIÈRE UTILISATION recharger l'appareil pendant 12 heures**. Ensuite, vous pourrez recharger l'appareil en fonction de vos besoins. Veuillez toujours utiliser l'appareil avec un récipient-collecteur. Lorsque le récipient-collecteur est rempli, il doit être vidé avant de réutiliser l'appareil (cf. paragraphe «maintenance»).

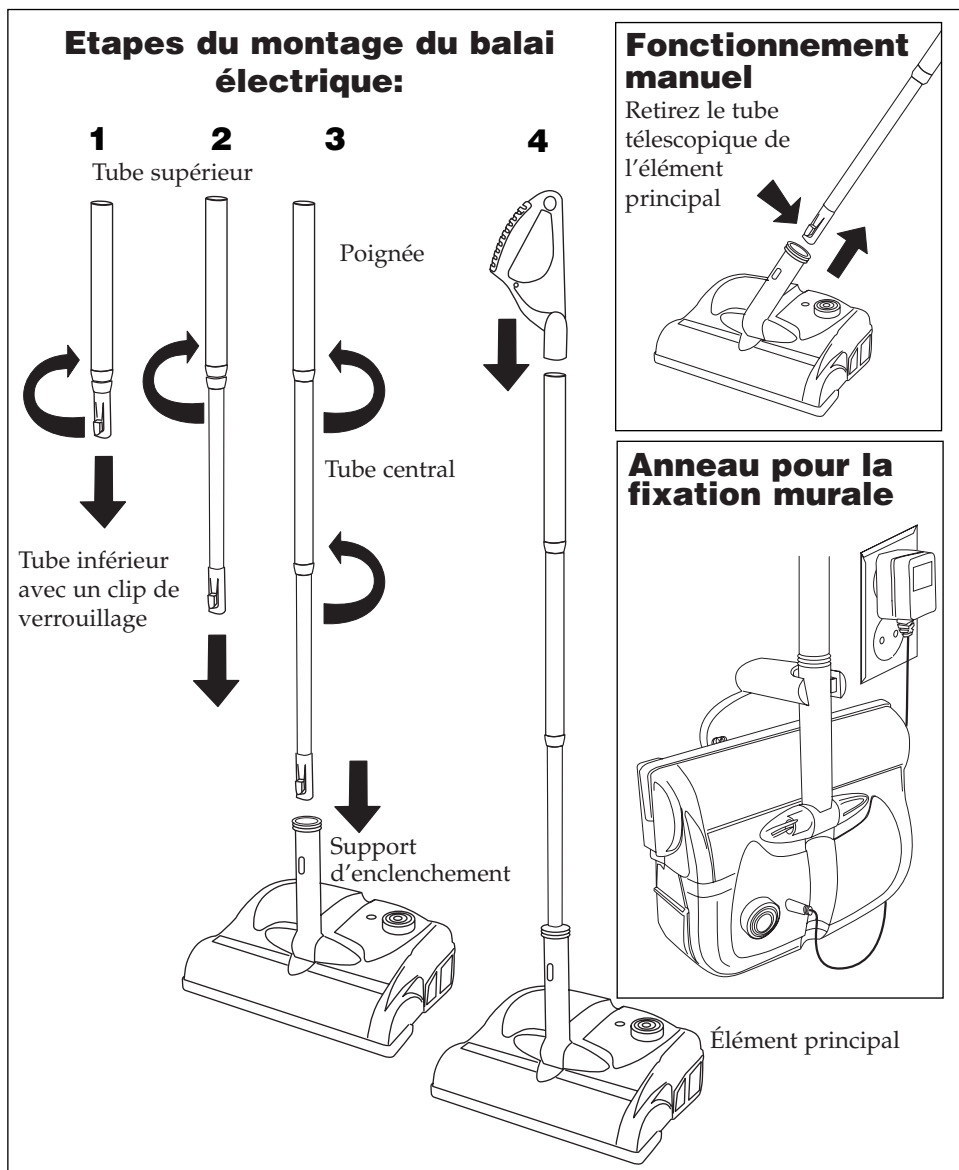

FRANÇAIS

Le balai électrique est approprié pour l'utilisation sur des sols rigides et des tapis.

Etape 1: Vous pouvez prolonger le tube inférieur en le tournant tout d'abord dans l'extrémité supérieure dans le sens contraire des aiguilles d'une montre. Retirez-le ensuite, puis fixez-le dans une position correcte en le tournant dans le sens des aiguilles d'une montre.

Etape 2: Vous pouvez également prolonger le tube central en le tournant tout d'abord dans l'extrémité supérieure dans le sens contraire des aiguilles d'une montre. Retirez-le ensuite, puis fixez-le dans une position correcte en le tournant dans le sens des aiguilles d'une montre.

Etape 3: Insérez le tube inférieur avec le clip de verrouillage dans le support d'enclenchement se trouvant sur l'élément principal. Positionnez la partie plate du tube inférieur de telle façon que le clip de verrouillage se verrouille. Le clip de verrouillage doit être appuyé vers le bas jusqu'à ce qu'il soit entièrement enclenché. N'essayez jamais d'insérer des objets dans l'ouverture destinée au clip de verrouillage pour appuyer celui-ci vers le bas étant donné que ceci pourrait endommager le mécanisme.

Etape 4: Placez la poignée dans l'ouverture restante du tube supérieur et appuyez-la vers le bas jusqu'à ce qu'elle soit bien dans le tube. Assurez-vous que vous avez tourné la poignée dans une position dans laquelle vous pouvez la prendre en main facilement lors de l'utilisation du balai électrique. La poignée doit se trouver vers le haut en direction de votre corps.

Le tube télescopique en entier doté d'une poignée ne peut être utilisé que pour relever l'élément principal et le faire déplacer sur la surface à nettoyer.

A présent, vous pouvez mettre le régulateur-disjoncteur en marche.

Les brosses doivent normalement immédiatement démarrer si vous avez appuyé sur le gros régulateur-disjoncteur rond se trouvant sur l'élément principal.

UTILISATION EN FONCTIONNEMENT MANUEL

Vous pouvez utiliser facilement le balai électrique en fonctionnement manuel si vous retirez le tube télescopique en entier du support d'enclenchement en appuyant le clip de verrouillage vers le bas. Ensuite, vous pouvez saisir l'élément principal par le support d'enclenchement pour le relever lorsque vous nettoyez par exemple des garnitures. Vous pouvez utiliser le balai électrique pour le nettoyage de meubles rembourrés ou d'autres surfaces délicates.

CONSEIL IMPORTANT: Lorsque vous utilisez le balai électrique comme appareil portable, les brosses continuent de fonctionner. Veuillez tenir vos mains et doigts hors de portée des brosses rotatives afin d'éviter tout contact. Après une longue utilisation, il est possible que l'élément principal chauffe. Il est conseillé de ne plus utiliser l'appareil s'il est trop chaud étant donné que vous ne pouvez plus le toucher.

CHARGE DE L'APPAREIL

Après l'utilisation, éteignez l'appareil au moyen du régulateur-disjoncteur. Il est possible de recharger l'appareil s'il se trouve en position verticale ou s'il est suspendu à l'anneau de fixation. Branchez pour cela, la broche de l'adaptateur dans la prise murale et la petite broche de recharge dans l'élément principal. Afin de recharger l'appareil entièrement, veuillez le laisser raccordé pendant plusieurs heures.

MESURES DE SÉCURITÉ

Si l'ouverture d'introduction par laquelle la poussière est aspirée dans la zone des brosses est bouchée, vous devez immédiatement éteindre le balai électrique. Retournez l'appareil et enlevez les objets ou résidus qui bouchent l'ouverture d'introduction avant d'essayer de remettre le balai électrique en marche. Enlevez lors du nettoyage tous les cheveux et fils qui se sont enroulés autour de la brosses.

PROXIMITÉ D'OBJETS CHAUDS

N'utilisez jamais l'appareil s'il se trouve à proximité d'appareils chauffant, de chauffage ou de mégots de cigarettes etc.

CHARGE DU BALAI ÉLECTRIQUE

Avant que vous raccordiez l'adaptateur de recharge à la prise électrique murale, assurez-vous que vos mains soient bien sèches afin d'éviter une électrocution.

RETRAIT DE LA PRISE

Pour retirer la broche de l'élément principal ou de la prise, veuillez bien la saisir et la retirer. Ne retirez jamais la broche en tirant sur le câble.

OBJETS COMBUSTIBLES

N'utilisez pas le balai électrique pour balayer des objets combustibles comme du gaz, des liquides inflammables, des cendres, du charbon ardent de la cheminée ou des cigarettes. Ces objets peuvent s'enflammer au sein de l'appareil. Dans ce cas, votre garantie n'est pas valable.

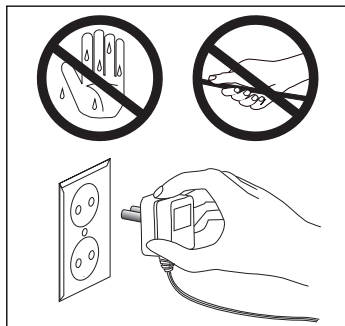
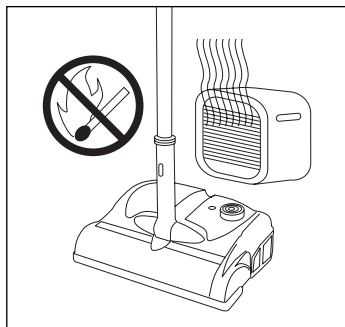
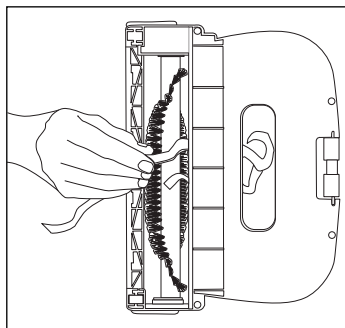
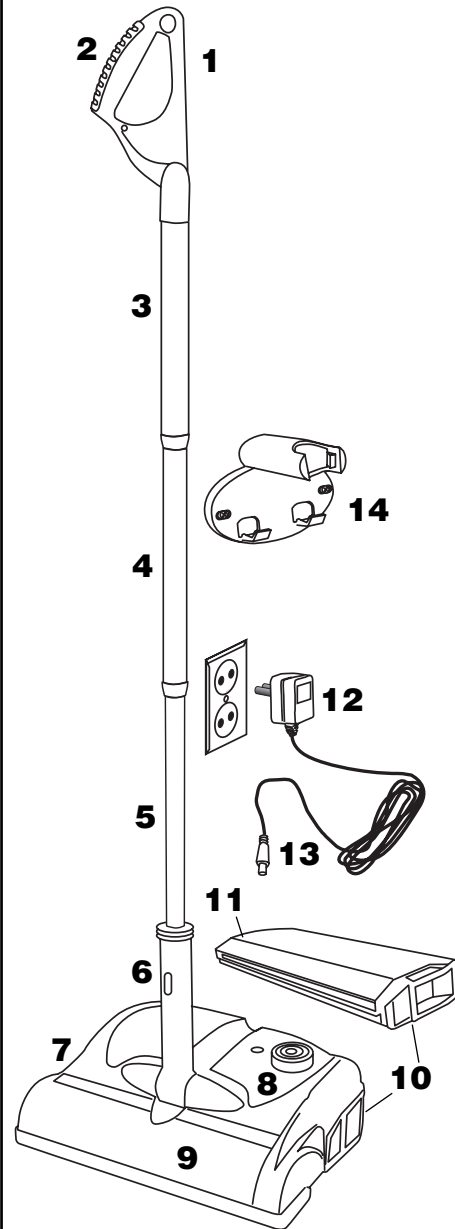

Image des éléments



DESCRIPTION DE CHAQUE ÉLÉMENT

1. Poignée de maintien: La poignée de maintien prend la forme d'un ruban dans lequel vous pouvez poser votre main.

Vous pouvez ainsi déplacer l'appareil plus facilement lorsque vous l'utilisez en tant que balai pour sols.

2. Poignée à la surface ondulée: La surface ondulée de la poignée vous permet un maintien plus sûr.

3. Tube supérieur: La partie supérieure du tube télescopique est insérée dans la partie inférieure de la poignée de maintien et s'étend jusqu'au tube central ou inférieur.

4. Tube central: Il s'étend jusqu'au tube inférieur.

5. Tube inférieur: Le tube inférieur est inséré dans l'élément principal où il est verrouillé à l'aide du clip de verrouillage.

6. Support d'enclenchement: A l'aide de ce support d'enclenchement, le tube inférieur est fixé à l'élément principal avec le clip de verrouillage.

7. Élément principal: Il est la partie du balai électrique qui est motorisée.

8. Régulateur-disjoncteur: Vous mettez en marche ou éteignez l'appareil en appuyant sur le régulateur-disjoncteur.

9. Unité de brosse: Les brosses rotatives balayent le sol et transportent la poussière dans le récipient-collecteur.

10. Récipient-collecteur: Il se trouve au sein de l'élément principal. La poussière est collectée dans ce récipient.

11. Couvercle du collecteur: (sur le côté du récipient-collecteur). Le couvercle amovible permet un nettoyage facile du récipient-collecteur.

12. Adaptateur de charge: Il est raccordé à la prise électrique murale pour charger l'appareil.

13. Broche de charge avec le câble

14. Anneau de fixation pour le dépôt du balai électrique.

CONSEILS DE SÉCURITÉ IMPORTANTS

Veillez respecter les mesures de sécurité de base lors de l'utilisation d'appareils électriques.

VEUILLEZ LIRE ATTENTIVEMENT TOUTES LES NOTICES AVANT D'UTILISER VOTRE BALAI ÉLECTRIQUE RECHARGEABLE.

AVERTISSEMENT

Afin d'éviter des incendies, des court-circuits ou des blessures, veuillez respecter ci-suit:

1. Ne laissez jamais l'appareil sans surveillance s'il est raccordé au secteur. Retirez la broche de la prise lorsque vous ne désirez plus utiliser l'appareil.
2. N'utilisez jamais l'appareil à l'extérieur ou sur des surfaces humides.
3. N'autorisez pas que cet appareil soit utilisé comme un jouet. Si l'appareil est utilisé à proximité d'enfants, veuillez redoubler de prudence.
4. Veuillez tenir l'appareil hors de la portée des enfants.
5. N'utilisez l'appareil que conformément à la description décrite dans ce manuel.
6. N'utilisez pas l'appareil lorsque celui-ci est en recharge. N'utilisez pas l'appareil s'il est tombé, s'il est endommagé ou s'il est resté à l'extérieur ou jeté à l'eau. Dans ce genre de cas, veuillez apporter l'appareil à un centre de service-clientèle autorisé.
7. N'immergez jamais l'appareil dans l'eau ou dans d'autres liquides.
8. Nettoyez l'appareil en accord avec les indications du fabricant.
9. Ne tirez ou portez jamais l'appareil par le câble de recharge et n'utilisez ce câble en aucun cas pour relever l'appareil.
10. Ne passez jamais le balai électrique sur le câble de recharge. Retirez le câble avant d'utiliser l'appareil. Lors de la recharge de l'appareil, veuillez tenir le câble de recharge à distance des surfaces chauffantes.
11. Ne retirez jamais la broche de la prise en tirant sur le câble. Prenez la partie inférieure dans la main et non le câble afin de retirer la broche de la prise.
12. Ne touchez jamais la broche ou l'appareil avec des mains humides.
13. Assurez-vous que l'appareil soit bien éteint avant d'insérer vos mains ou doigts dans les brosses pour sols afin d'enlever les résidus.
14. N'insérez aucun objet dans les ouvertures. N'utilisez pas l'appareil si les ouvertures sont bouchées. Éliminez la poussière, les moutons, les cheveux et autres objets se trouvant dans les ouvertures qui pourraient empêcher le flux de particules dans les récipients-collecteurs.
15. Tenez vos cheveux, vêtements, doigts et autres parties du corps à distance des ouvertures et éléments mobiles de l'appareil.
16. Ne balayez jamais d'objets combustibles ou fumants comme des cigarettes, des allumettes ou des cendres chaudes étant donné que ceux-ci pourraient endommager le récipient-collecteur du balai électrique à long-terme.
17. Éteignez le régulateur-disjoncteur avant de placer le câble de recharge dans la prise électrique.

18. Ne balayez jamais de liquides inflammables ou combustibles comme l'essence et n'utilisez pas l'appareil dans des pièces où ce genre de liquides sont présents.
19. Veuillez respecter toutes les notices se trouvant sur les panneaux et affiches.
20. Tenez votre visage et votre corps à distances des brosses rotatives, de l'admission et d'autres ouvertures.
21. Utilisez l'appareil que si un récipient-collecteur est installé.
22. N'essayez pas d'utiliser le balai électrique s'il est défectueux.
23. Si une mauvaise tension est utilisée pour la recharge de l'appareil, ceci peut entraîner un dommage des piles et vous risqueriez de vous blesser. La tension correcte est indiquée sur le panneau des indications relatives au fonctionnement. Connectez la broche de l'appareil qu'avec une prise électrique mise en terre.
24. N'utilisez l'appareil que sur des surfaces sèches et dans des pièces abritées.
25. N'utilisez l'appareil que pour des utilisations indiquées dans le manuel d'utilisation.
26. Si le balai électrique est endommagé, il doit être réparé par le fabricant ou du moins par un représentant du service-clientèle autorisé ou une personnes qualifiée afin d'éviter tout danger. Si cela n'est pas respecté, la performance de votre balai électrique peut être réduite et en plus la garantie est dans ce cas non valable.

CONSEILS DE SÉCURITÉ IMPORTANTS

Cet appareil ne doit être utilisé que par des foyers.

Tous les travaux de réparation, y compris le remplacement du câble électrique, DOIVENT être exécutés par un centre de service-clientèle autorisé, sinon votre garantie perd sa validité. Afin de contacter le centre de service-clientèle, consultez votre certificat de garantie.

CONSERVEZ PRÉCIEUSEMENT CES NOTICES

Un raccordement incorrect de l'adaptateur peut provoquer des court-circuits électriques. Faites appel à un électricien qualifié si vous n'êtes pas sûr que votre prise dispose de la puissance électrique nécessaire.

NE PROCÉDEZ À AUCUNE MODIFICATION SUR LA BROCHE DU CÂBLE DE RECHARGE, qui vous a été livrée avec l'appareil pour la brancher à la prise. L'adaptateur livré est approprié pour TOUTES les prises électriques standards.

AUCUN DISPOSITIF DE BROCHE DE PRISE EN TERRE SPÉCIALE N'EST PRÉSENT.

Si la broche ne passe pas dans la prise, vérifiez les indications relatives au fonctionnement de la prise ou faites installer une prise adéquate par un électricien qualifié. L'appareil est alimenté par un adaptateur AC-DC de 230 Volt AC, 6 Volt DC, 200 mAmp. N'utilisez aucun autre adaptateur. Le panneau d'indications relatives au fonctionnement se trouve au dos du boîtier de la broche de l'adaptateur.

ISTRUZIONI PER L'ELIMINAZIONE DEI DIFETTI

PROBLEMA	POSSIBILI CAUSE	SOLUZIONI
La scopa elettrica non si avvia quando si preme l'interruttore.	<ol style="list-style-type: none">1. Le batterie sono scariche.2. L'interruttore interno non funziona.3. L'apparecchio si è surriscaldato a causa di un uso troppo prolungato.	<ol style="list-style-type: none">1. Usare l'elettrodomestico con il cavo carica-batterie collegato. Se l'apparecchio si avvia, caricatelo. Se non si avvia, portatelo a riparare.2. Cercate di premere completamente l'interruttore e quindi rilasciatelo.3. Far raffreddare la scopa elettrica e quindi provare a farla ripartire.
Le spazzole della scopa elettrica non ruotano.	<ol style="list-style-type: none">1. La spazzola rotante è eventualmente intasata.2. Il serbatoio dello sporco è pieno.	<ol style="list-style-type: none">1. Spegnerne l'elettrodomestico. Pulire le spazzole secondo le istruzioni. Eliminare le possibili otturazioni della spazzola e del serbatoio dello sporco.2. Svuotare il serbatoio dello sporco.
La scopa elettrica non raccoglie sporco o la forza di aspirazione è ridotta.	<ol style="list-style-type: none">1. Il serbatoio dello sporco è pieno.2. L'apparecchio è intasato.3. L'apparecchio deve essere caricato.	<ol style="list-style-type: none">1. Spegnerne l'apparecchio. Svuotare il serbatoio dello sporco.2. Spegnerne l'apparecchio e verificare se la spazzola o l'apertura del serbatoio dello sporco siano otturate.3. Caricare l'apparecchio.
Si sente un forte rumore e poi le spazzole non ruotano più.	<ol style="list-style-type: none">1. L'albero delle spazzole è bloccato.	<ol style="list-style-type: none">1. Spegnerne l'apparecchio. Girare il corpo principale per controllare le spazzole. Girare l'albero a mano e controllare la presenza di capelli, lacci o altri oggetti che potrebbero impedire il movimento dell'albero, ed eliminarli. Eventualmente dovrete estrarre il serbatoio dello sporco per poter eliminare gli oggetti.

ISTRUZIONI PER L'ELIMINAZIONE DEI DIFETTI

PROBLEMA	POSSIBILI CAUSE	SOLUZIONI
Esce sporco dalla scopa elettrica.	<ol style="list-style-type: none">1. Il serbatoio dello sporco è pieno.2. Il serbatoio dello sporco non è inserito correttamente.	<ol style="list-style-type: none">1. Spegnerne l'elettrodomestico. Svuotare il serbatoio dello sporco. Rileggere le istruzioni relative al serbatoio dello sporco. Estrarre il serbatoio, controllarlo e quindi rimontarlo nel corpo principale. Accertarsi che non si trovino oggetti tra il serbatoio ed il corpo principale.

Una volta caricata, la scopa elettrica è senza corrente.	<ol style="list-style-type: none">1. L'adattatore è collegato ad una presa senza corrente.2. Il cavo carica-batterie potrebbe essere danneggiato.3. Le batterie potrebbero essere difettose.	<ol style="list-style-type: none">1. Verificare con una lampada o un elettrodomestico che la presa abbia corrente. Verificare la presenza di un interruttore a parete che inserisca e disinserisca la presa.2. Verificare che il cavo non presenti rotture, usura, perforazioni. Conservare e caricare la scopa elettrica in luoghi non accessibili ai bambini e agli animali domestici.3. Spegnerne l'elettrodomestico. Chiamare un rappresentante autorizzato al servizio clienti per far riparare l'elettrodomestico. L'elettrodomestico non ha al suo interno parti che possano essere riparate dall'utilizzatore. Se aprite l'apparecchio, la garanzia perde di validità.
--	--	--

Se il problema non è risolvibile con nessuna delle soluzioni sopra proposte, mettetevi in contatto con il nostro centro di assistenza clienti per concordare che l'elettrodomestico venga riparato da personale autorizzato.

SPAZZOLE

È possibile pulire la scatola del corpo principale con un panno umido morbido per eliminare la polvere. Fare però attenzione che l'umidità non raggiunga la zona dell'interruttore e dell'apertura incorporata che permette di collegare il cavo carica-batterie.

Per evitare danneggiamenti alle parti mobili dell'apparecchio e alle batterie, **NON IMMERGERE NELL'ACQUA** il corpo principale e le spazzole.

IL CORPO PRINCIPALE NON CONTIENE PARTI CHE POSSANO ESSERE RIPARATE DALL'UTILIZZATORE.

DEPOSITO DI SPORCO SULLE SPAZZOLE

Se sporco o capelli si sono depositati sulle spazzole rotanti, mettere il corpo principale con le spazzole verso l'alto, quindi con una mano girare lentamente le spazzole tirando fuori con cautela i capelli e i lacci che si sono depositati.

Qualora capelli, lacci o altri oggetti si siano arrotolati sull'albero rotante, tagliateli per poi poterli togliere con la mano.

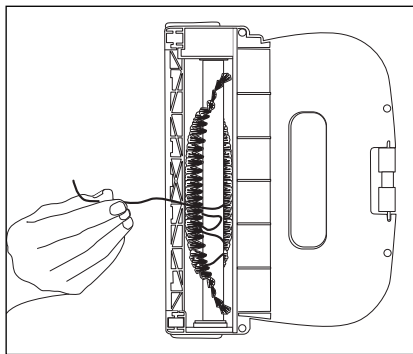

CAVO E SPINA DI CORRENTE

È possibile pulire il cavo e l'adattatore con un panno umido, quando non sono collegati.

CONSERVAZIONE

Introdurre completamente l'asta estraibile nell'apertura della staffa di tenuta, fino a quando si sentirà un rumore di agganciamento e l'asta sarà fissata nella staffa. La scopa elettrica completamente montata penderà nella staffa di tenuta: la parte superiore del corpo principale sarà appesa ai ganci sporgenti. Mentre si carica l'elettrodomestico, lasciare l'adattatore inserito nella presa di corrente.

Una volta caricato l'elettrodomestico, si potrà estrarre l'adattatore dalla presa di corrente a parete e la spina dal corpo principale dell'elettrodomestico. A questo punto potete lasciare la scopa elettrica in questo stato fino all'utilizzo successivo. Tenere la scopa elettrica in luoghi freschi e asciutti. Per applicare la staffa di tenuta alla parete, utilizzare delle viti di ancoraggio per pareti a secco o applicare dei bulloni a muro nei quali avvitare le viti. L'ancoraggio scorretto delle viti può causare danneggiamenti all'elettrodomestico.

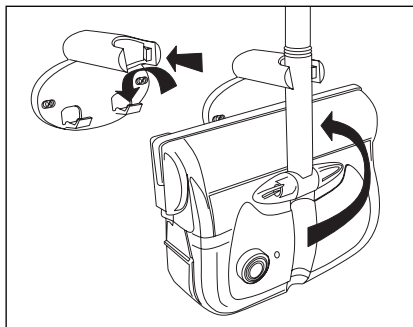

MANUTENZIONE DEL SERBATOIO DELLO SPORCO

Utilizzare la scopa elettrica solo con il serbatoio dello sporco montato. Per garantire l'ottimale funzionamento della scopa elettrica, si consiglia di svuotare il serbatoio dello sporco dopo ogni utilizzo. Se preferite potete prima togliere l'asta estraibile, allentando la chiusura a clip, e poi eseguire l'operazione di manutenzione su una superficie coperta o su un secchio della spazzatura.

1. Tenere il corpo principale in posizione verticale in modo tale che le spazzole siano rivolte verso di voi e le fessure si trovino a destra.
2. Infilare un dito in tutte e due le fessure tenendo fermo il corpo principale con l'altra mano.
3. Tirare fuori il serbatoio dello sporco dall'interno del corpo principale. Il serbatoio dovrebbe uscire facilmente. Se fosse bloccato, sollevare il corpo principale per poter guardare nell'apertura delle spazzole e quindi eliminare con le dita l'eventuale deposito di sporco che causasse il blocco.
4. Tenere il serbatoio dello sporco su un lavandino o un secchio della spazzatura e togliere la copertura premendo sulla piccola staffa che si trova sulla lunghezza dell'apertura del serbatoio dello sporco.
5. Far cadere lo sporco in un secchio della spazzatura. Sia il serbatoio dello sporco sia la copertura possono essere lavati con acqua calda e sapone. Non lavare questi elementi nella lavastoviglie.
6. Asciugare bene il serbatoio dello sporco e la copertura prima di rimontarli.
7. A questo punto potete riapplicare la copertura e rimettere il serbatoio dello sporco nella stessa posizione di quando l'avete tolto.

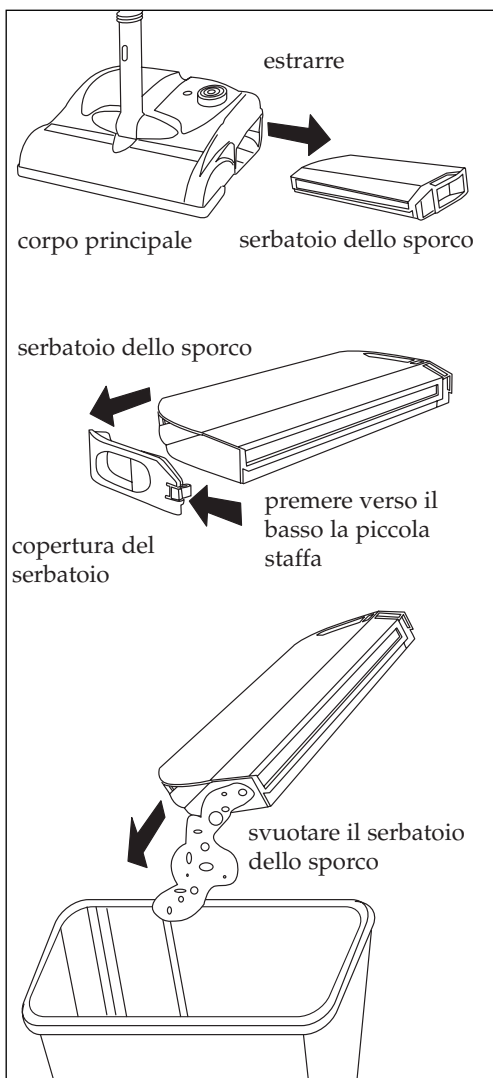

MONTAGGIO DELL'APPARECCHIO

Estrarre sempre la spina di corrente dal corpo principale prima di richiudere o pulire l'elettrodomestico e prima di montare o smontare il serbatoio dello sporco.
AVVERTENZE IMPORTANTI: PRIMA DEL PRIMO UTILIZZO è necessario caricare l'elettrodomestico per 12 ore. In seguito potrete caricare l'apparecchio a seconda delle necessità. Utilizzare l'apparecchio sempre con il serbatoio dello sporco inserito. Quando il serbatoio dello sporco è pieno dovrà essere svuotato prima di poter riutilizzare l'elettrodomestico (vedi sezione «Manutenzione»).

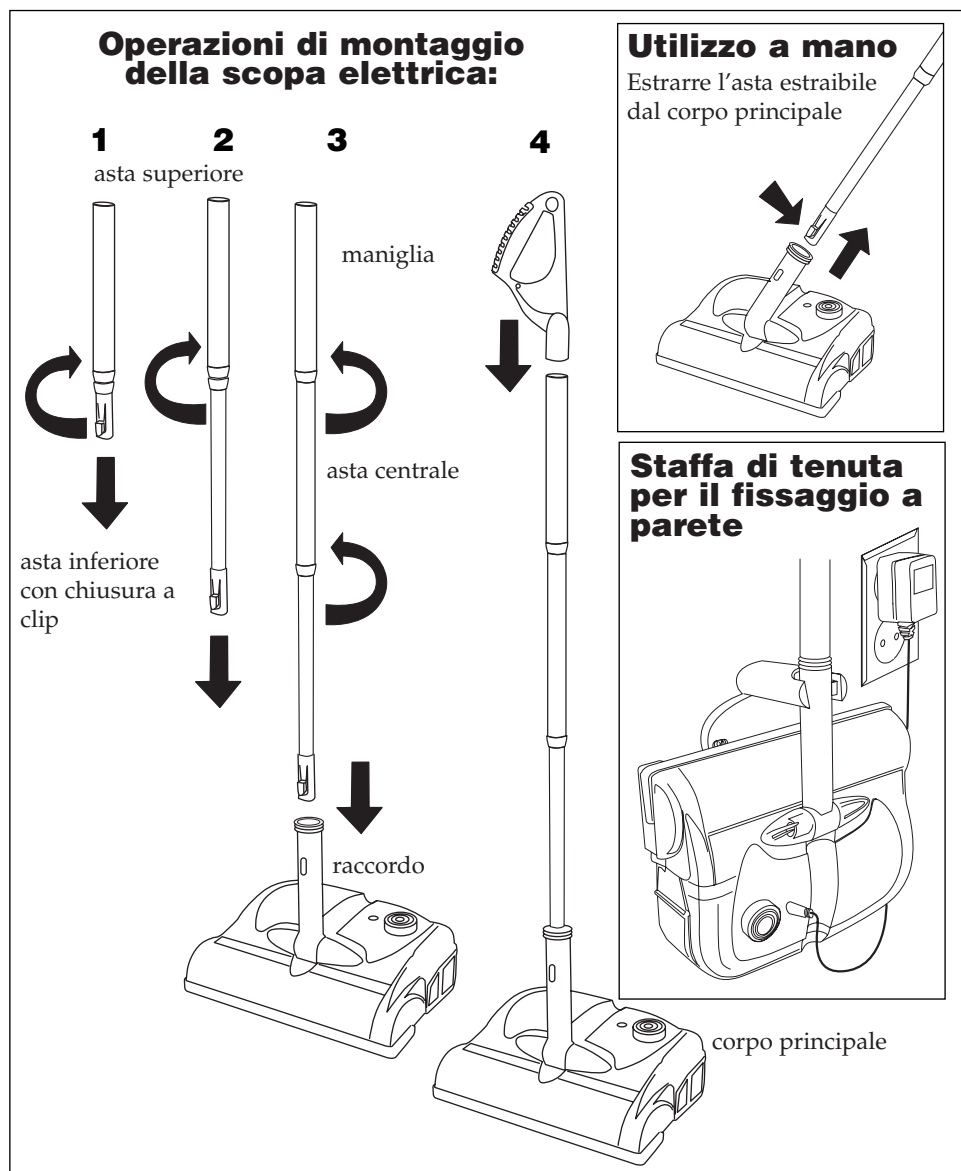

La scopa elettrica si presta all'utilizzo su pavimenti duri e tappeti.

Operazione 1: è possibile allungare l'asta inferiore girando in senso antiorario la terminazione superiore. Quindi estrarre e fissare nella posizione corretta girando in senso orario.

Operazione 2: è possibile allungare l'asta centrale girando in senso antiorario la terminazione superiore. Quindi estrarre e fissare nella posizione corretta girando in senso orario.

Operazione 3: introdurre l'asta inferiore con la chiusura a clip nel raccordo del corpo principale. Orientare la parte piatta dell'asta inferiore in modo tale che si agganci con la chiusura a clip. La chiusura a clip dovrà essere spinta verso il basso fino a quando si aggancerà completamente. Non provate mai ad introdurre oggetti nell'apertura prevista per la chiusura a clip con il fine di tener premuto il clip: in questo modo si potrebbe infatti danneggiare il meccanismo.

Operazione 4: introdurre la maniglia nell'apertura rimasta in alto e premerla verso il basso fino a quando sarà fissata all'asta. Assicurarsi di girare la maniglia in una posizione che consenta di afferrarla comodamente quando utilizzate la scopa elettrica. La parte scanalata della maniglia dovrebbe essere verso l'alto rivolta verso il vostro corpo.

A questo punto è possibile utilizzare l'asta estraibile nella sua interezza con la maniglia, al fine di sollevare il corpo principale e per spingerlo sulla superficie di pavimento che si desidera pulire.

Adesso è possibile accendere l'interruttore.

Le spazzole rotanti partiranno immediatamente quando premerete il grande interruttore rotondo che si trova sul corpo principale.

ESERCIZIO MANUALE

Potete utilizzare semplicemente la scopa elettrica in esercizio manuale, sfilando tutta l'asta dal raccordo, premendo verso il basso la chiusura a clip. Potete quindi prendere il corpo principale per il raccordo per sollevarlo, per esempio quando volete pulire delle imbottiture. In questo modo potete utilizzare la scopa elettrica per pulire i divani o simili superfici soffici.

AVVERTENZA IMPORTANTE: quando utilizzate la scopa elettrica come apparecchio portatile, le spazzole continuano a ruotare. Tenete quindi lontano dalle spazzole le mani e le dita per evitare la possibilità di un contatto. Dopo un uso prolungato il corpo principale può surriscaldarsi. Si consiglia di sospendere l'uso quando l'apparecchio raggiunge un calore che non permette di toccarlo comodamente.

CARICARE L'APPARECCHIO

Finito l'utilizzo, spegnete l'elettrodomestico con l'interruttore. L'apparecchio può essere caricato quando si trova in posizione verticale o quando è appeso alla staffa di tenuta. A tal fine inserire l'adattatore nella presa di corrente a muro ed il piccolo spinotto rotondo nel corpo principale. Per essere caricato completamente, l'apparecchio dovrebbe essere lasciato così per diverse ore.

MISURE DI PRECAUZIONE

APERTURA OTTURATA

Quando si intasa l'apertura attraverso la quale lo sporco viene aspirato tra le spazzole o quando le spazzole non ruotano più, la scopa elettrica deve essere immediatamente disinserita. Girate l'apparecchio ed eliminate gli oggetti che otturano l'apertura prima di riprovare a mettere in funzione la scopa elettrica. In questa operazione eliminare tutti i capelli o i lacci che si sono avvolti sulle spazzole.

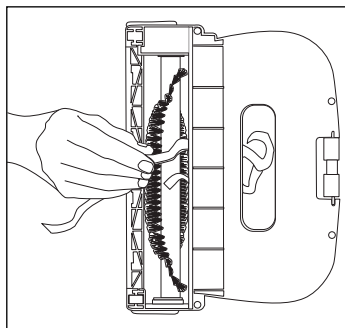

VICINANZA ALLE FONTI DI CALORE

Non utilizzare l'apparecchio nelle immediate vicinanze di stufe, caloriferi, mozziconi di sigarette ecc.

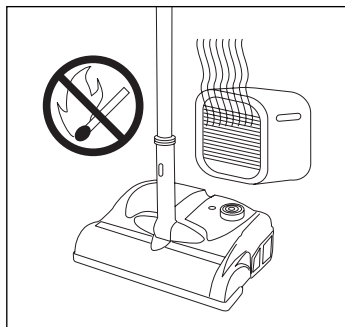

CARICARE LA SCOPA ELETTRICA

Prima di collegare l'adattatore alla presa di corrente a muro, accertatevi di avere le mani asciutte per evitare le scosse di corrente.

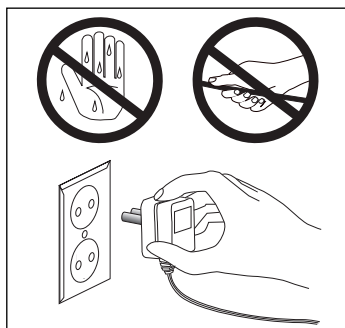

ESTRARRE LA SPINA

Per estrarre la spina dal corpo principale o dalla presa, afferrarla saldamente ed estrarla. Non tirare mai la spina per il cavo.

OGGETTI INFIAMMABILI

Non utilizzare la scopa elettrica per raccogliere oggetti infiammabili, come gas, liquidi infiammabili, cenere, carbone ardente uscito da camini o stufe, sigarette. Questi oggetti potrebbero infiammarsi all'interno dell'apparecchio e in questo caso decadrà la garanzia.



Illustrazione dei singoli componenti



Descrizione dei singoli componenti:

1. Maniglia: la maniglia ha una forma ad anello che permette di appoggiare comodamente la mano. Questo vi permette di spingere l'elettrodomestico avanti e indietro con facilità, quando lo utilizzate come scopa per pavimenti.

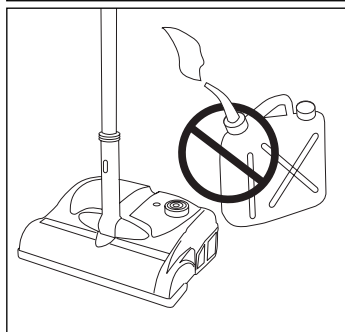
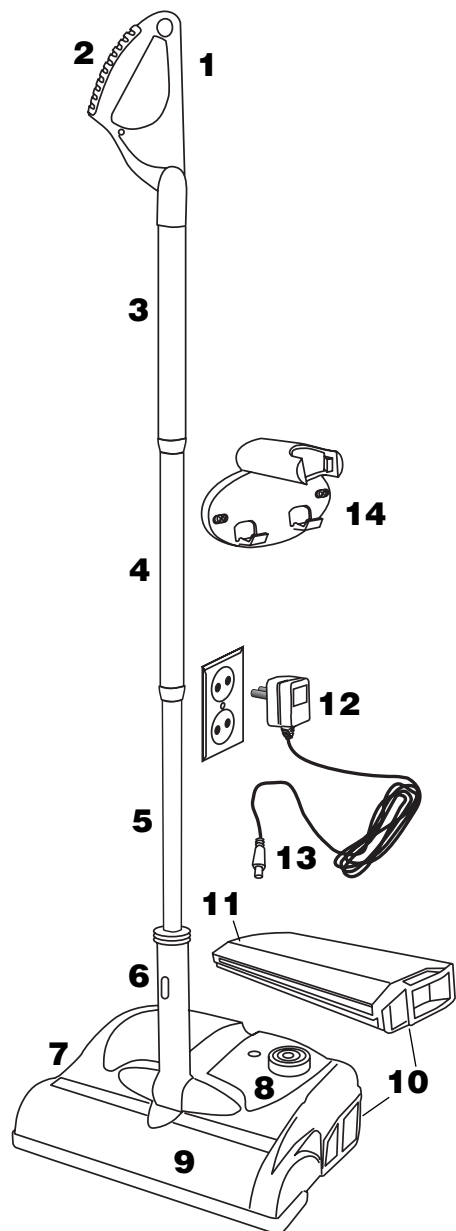
2. Maniglia scanalata: la superficie scanalata della maniglia consente una presa sicura.

3. Asta superiore: la parte superiore dell'asta estraibile si inserisce nella parte inferiore della maniglia, e si estende fino all'asta centrale e inferiore.

4. Asta centrale: si estende fino all'asta inferiore.

5. Asta inferiore: la parte inferiore dell'asta estraibile si inserisce nel corpo principale dove si aggancia alla chiusura a clip.

6. Raccordi: mediante questo raccordo si fissa l'asta inferiore al corpo principale con l'aiuto di una chiusura a clip.

7. Corpo principale: la parte della scopa elettrica azionata a motore.

8. Interruttore: premendo l'interruttore si mette in moto o si spegne l'elettrodomestico.

9. Spazzole: le spazzole rotanti scopano il pavimento e trasportano lo sporco nel serbatoio dello sporco.

10. Serbatoio dello sporco: si trova all'interno del corpo principale e vi si raccoglie lo sporco.

11. Copertura: (sul lato del serbatoio dello sporco) la copertura estraibile permette di pulire il serbatoio dello sporco in modo facile.

12. Adattatore: si collega alla presa a muro per caricare l'elettrodomestico.

13. Spina con cavo carica-batteria

14. Staffa di tenuta per riporre la scopa elettrica

Importanti istruzioni di sicurezza

Quando si utilizzano apparecchi elettrici si devono sempre osservare misure di precauzione.

LEGGERE ATTENTAMENTE TUTTE LE ISTRUZIONI PRIMA DI UTILIZZARE LA SCOPA ELETTRICA RICARICABILE.

ATTENZIONE

Per evitare incendi, scosse elettriche e ferimenti osservare quanto segue:

1. Non lasciare mai l'elettrodomestico incustodito quando è collegato alla corrente. Quando non usate l'apparecchio estraete la spina dalla presa.
2. Non utilizzare l'elettrodomestico all'aperto o su superfici umide.
3. Non consentire che l'apparecchio venga usato come giocattolo. Se si utilizza l'apparecchio vicino ai bambini, fare particolare attenzione.
4. Tenere l'elettrodomestico lontano dalla portata dei bambini.
5. Utilizzare l'elettrodomestico solo come è indicato in queste istruzioni.
6. Non utilizzare l'apparecchio con il cavo carica-batteria collegato. Non utilizzare l'apparecchio se è caduto, è danneggiato, è stato lasciato all'aperto o è caduto nell'acqua. In questi casi portate l'elettrodomestico in un centro autorizzato all'assistenza clienti.
7. Non immergere l'elettrodomestico nell'acqua o in altri liquidi.
8. Pulire l'elettrodomestico come indicato nelle istruzioni del costruttore.
9. Non tirare o portare l'elettrodomestico per il cavo e non usare il cavo carica-batteria per sollevare la scopa elettrica.
10. Non passare con la scopa elettrica sopra al cavo carica-batterie. Estrarre sempre il cavo prima di utilizzare l'elettrodomestico. Tenere lontano il cavo carica-batteria dalle fonti di calore mentre si carica l'elettrodomestico.
11. Non estrarre la spina dalla presa tirando il cavo. Afferrare la spina stessa e non il cavo per estrarre la spina dalla presa.
12. Non toccare la spina o l'elettrodomestico con le mani umide.
13. Spegnerne sempre l'interruttore prima di mettere le mani o le dita nelle spazzole per liberarle dallo sporco.
14. Non infilare oggetti nelle fessure. Non utilizzare l'elettrodomestico quando le fessure sono otturate. Tenere tutte le fessure libere dalla polvere, dalla lana, dai capelli e da altri eventuali oggetti che potrebbero impedire il flusso di particelle nel serbatoio della polvere.
15. Tenere lontano capelli, lembi dell'abbigliamento, dita e altre parti del corpo dalle fessure e dalle parti mobili dell'elettrodomestico.
16. Non raccogliere oggetti infiammabili o incendiabili come sigarette, fiammiferi o ceneri calde, dal momento che potrebbero danneggiare irrimediabilmente il serbatoio dello sporco della scopa elettrica.
17. Spegnerne l'interruttore prima di inserire il carica-batteria nella presa di corrente.

18. Non aspirare liquidi infiammabili o incendiabili come la benzina e non utilizzare l'elettrodomestico in ambienti in cui possano essere presenti tali liquidi.
19. Attenersi strettamente a tutte le indicazioni riportate sulle etichette e targhe.
20. Tenere lontano dal viso e dal corpo le spazzole rotanti, l'apertura e tutte le fessure.
21. Utilizzare la scopa elettrica sempre con il serbatoio dello sporco montato.
22. Non provate ad usare la scopa elettrica quando presenta dei difetti evidenti.
23. Se l'elettrodomestico viene caricato con una tensione non corretta, si potranno danneggiare le batterie, rappresentando inoltre un pericolo per l'incolumità dell'utilizzatore. La tensione corretta è indicata sulla targa che riporta i dati tecnici. Collegare la spina sempre in prese di corrente con messa a terra.
24. Utilizzare l'elettrodomestico sempre su superfici asciutte e in spazi chiusi.
25. Impiegare l'elettrodomestico solo per gli scopi indicati nel manuale di istruzioni.
26. Quando la scopa elettrica è danneggiata, per evitare ulteriori pericoli essa dovrà essere riparata dal costruttore, da un suo rappresentante per l'assistenza clienti o da una persona qualificata. In caso contrario il perfetto funzionamento della scopa elettrica potrà essere compromesso ed inoltre decadrà la garanzia.

IMPORTANTI ISTRUZIONI DI SICUREZZA

Questo elettrodomestico è indicato esclusivamente per l'uso domestico.

Tutte le operazioni di riparazione, inclusa la sostituzione del cavo elettrico DEVONO essere eseguite da un centro autorizzato all'assistenza clienti, in caso contrario la garanzia perderà di validità. Per contattare il centro autorizzato all'assistenza clienti consultare il certificato di garanzia.

CONSERVARE CON CURA QUESTE ISTRUZIONI

Un collegamento non corretto dell'adattatore può provocare scosse elettriche. Rivolgetevi ad un elettricista qualificato se non siete certi che le vostre prese dispongano della tensione necessaria.

NON APPORTATE ALCUNA MODIFICA ALLA SPINA DEL CAVO CARICA-BATTERIA in dotazione con l'apparecchio per collegarlo alla presa di corrente. L'adattatore in dotazione è indicato per **TUTTE** le prese domestiche standard. **NON FORNIAMO NESSUN DISPOSITIVO SPECIALE DI MESSA A TERRA.**

Se la spina non dovesse entrare nella presa controllate i dati tecnici della presa o far installare da un elettricista qualificato una presa adatta.

L'apparecchio è alimentato da un adattatore a 230 Volt CA, 6 Volt CC, 200 mAmp CA-CC. Non impiegare nessun altro adattatore. La targa con i dati tecnici si trova sul retro della scatola dell'adattatore.

INSTRUCCIONES PARA ELIMINACIÓN DE FALLOS

PROBLEMA	POSIBLES CAUSAS	POSIBILIDADES DE SOLUCIÓN
La barredora no arranca cuando oprime el interruptor de corriente	<ol style="list-style-type: none">1. Las baterías no están cargadas.2. El interruptor de corriente interno no funciona3. El aparato se ha sobrecalentado debido a una larga duración de uso	<ol style="list-style-type: none">1. Utilice el aparato con el cable del cargado conectado. Si el aparato arranca, proceda a cargarlo. Si no arranca, llévelo al mantenimiento.2. Intente presionar completamente el interruptor de corriente y a continuación suéltelo.3. Deje enfriar la barredora e intente posteriormente volver a arrancarla.
Lo cepillos de la barredora no rotan	<ol style="list-style-type: none">1. El cepillo rotativo está eventualmente obstruido2. El depósito colector de suciedad está lleno	<ol style="list-style-type: none">1. Desconecte el aparato. Limpie los cepillos de acuerdo a las instrucciones. Remueva las obstrucciones de los cepillos o del depósito colector de suciedad.2. Vacíe el depósito colector de suciedad.
La barredora no levanta la suciedad, o la capacidad de almacenaje es muy reducida	<ol style="list-style-type: none">1. El recipiente colector de suciedad está lleno2. El aparato está obstruido3. El aparato tiene que ser cargado.	<ol style="list-style-type: none">1. Desconecte el aparato. Vacíe el depósito colector de suciedad.2. Desconecte el aparato y verifique si la unidad de cepillos o la entrada del depósito colector de suciedad están obstruidos.3. Cargue el aparato.
Se escucha un fuerte ruido y a continuación ya no rotan los cepillos.	<ol style="list-style-type: none">1. El eje del cepillo está bloqueado	<ol style="list-style-type: none">1. Desconecte el aparato. Voltee el cuerpo principal para verificar la unidad de cepillos. Gire el eje a mano y compruebe si allí se encuentran cabellos, hilos u otros objetos que impiden la rotación del eje y proceda a retirarlos. Eventualmente debe extraer el depósito colector de suciedad para poder remover los objetos.

INSTRUCCIONES PARA ELIMINACIÓN DE FALLOS

PROBLEMA	POSIBLES CAUSAS	POSIBILIDADES DE SOLUCIÓN
Sale suciedad de la barredora	<ol style="list-style-type: none">1. El depósito colector de suciedad está lleno.2. El depósito colector de suciedad no está colocado correctamente.	<ol style="list-style-type: none">1. Desconecte el aparato. Vacíe el depósito colector de suciedad. Lea nuevamente las instrucciones para el depósito colector de suciedad. Retire el depósito completamente, verifíquelo y a continuación vuelva a colocarlo en el cuerpo principal. Asegúrese, que ningún objeto se encuentre entre el depósito colector de suciedad y el cuerpo principal.

Tras la carga la barredora no dispone de corriente	<ol style="list-style-type: none">1. El adaptador está conectado a una caja de enchufe que no conduce corriente.2. El cable del cargador puede estar dañado.3. Las baterías internas pueden estar defectuosas.	<ol style="list-style-type: none">1. Verifique la caja de enchufe con una lámpara o un aparato eléctrico, para comprobar si la caja conduce corriente, o si existe un interruptor de pared con el que puede ser desconectada la caja de enchufe.2. Verifique cuidadosamente el cable a roturas, desgaste o perforación. Almacene y cargue la barredora en ambientes a los que los niños y los animales domésticos no tengan acceso.3. Desconecte el aparato. Llame un representante de un servicio autorizado de postventa para hacer reparar el aparato. En el interior del aparato no se encuentra ninguna pieza que pueda ser mantenida por el propio usuario. Si abre el aparato se invalida la garantía.
--	--	---

Cuando el problema correspondiente no puede ser solucionado por ninguna de las propuestas antes mencionadas, entre en contacto con nuestro centro de servicio postventa para acordar que el aparato sea mantenido por personal autorizado.

UNIDAD DE CEPILLOS

Puede limpiar la carcasa del cuerpo principal con un paño suave y húmedo para liberarla de polvo. No obstante observe en este caso, que la humedad no alcance el área del interruptor de corriente y el área de la abertura incorporada del cable del cargador. Para evitar daños en las partes móviles del aparato y las baterías, **NO PUEDE SUMERGIR EN AGUA** el cuerpo principal y la unidad de cepillos. **EN EL CUERPO PRINCIPAL NO SE ENCUENTRA NINGÚN COMPONENTE QUE PUEDA SER MANTENIDO POR EL PROPIO USUARIO.**

ACUMULACIONES DE SUCIEDAD EN LOS CEPILLOS

Cuando se ha acumulado suciedad o cabellos en los cepillos rotativos, viere el cuerpo principal con los cepillos hacia arriba. A continuación gire los cepillos lentamente a mano y l mis tiempo tire cuidadosamente los cabellos e hilos allí de donde se han acumulado.

En caso de que se hayan enroscado cabellos, hilos u otros objetos alrededor del eje del cepillo rotativo, cortes estos cuidadosamente para poderlos a continuación, retirar con la mano.

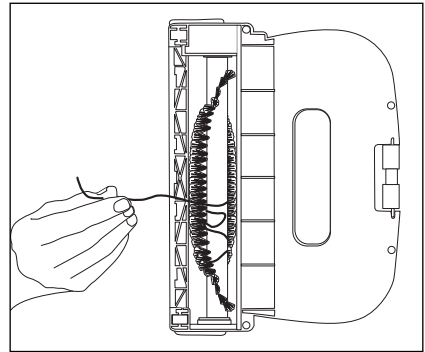

CABLE Y CLAVIJA DE CORRIENTE

Puede limpiar el cable y el adaptador de carga con un paño húmedo cuando no se encuentre conectado al suministro de corriente.

ALMACENAJE

Inserte la barra telescópica totalmente dentro de la abertura del estribo de sujeción hasta que se escuche un ruido de encastre y la varilla esté fijada en el estribo. La barredora está suspendida completamente ensamblada del estribo de sujeción, en donde la parte superior del cuerpo principal está colgado en el gancho sobresaliente.

Deje el adaptador de carga enchufado en la caja de enchufe mientras cargue el aparato. Cuando el aparato está cargado, puede extraer el adaptador de carga de la caja de enchufe de la pared y el enchufe del cuerpo del aparato. Puede ahora mantener almacenada la barredora hasta que la utilice nuevamente. Almacene la barredora en un lugar fresco y seco.

Para fijar el estribo de sujeción a la pared, utilice por favor tornillos de anclaje fuertes para paredes secas o instale pernos de pared, en los que se enroscan tornillos. Un anclaje erróneo de los tornillos puede provocar daños en el aparato

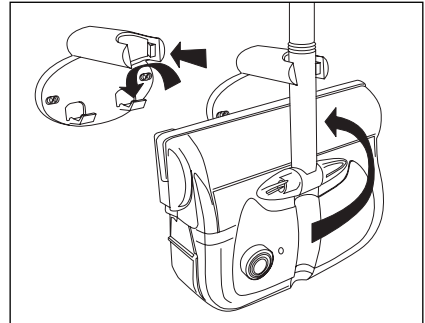

MANTENIMIENTO DEL DEPÓSITO COLECTOR DE SUCIEDAD

Utilice la barredora únicamente con el depósito colector de suciedad instalado. Se recomienda vaciar el depósito colector de suciedad tras cada uso, para garantizar una óptima capacidad de prestación de la barredora.

Si prefiere esto, puede primero quitar la varilla telescópica soltando el clip de cierre y ejecutar este paso de mantenimiento sobre una superficie cubierta o sobre un recipiente de residuos.

1. Sujete el cuerpo principal en posición vertical, de manera que los cepillos estén orientados hacia usted, y la ranura de tracción se encuentre sobre el lado derecho.

2. Coloque un dedo en cada una de ambas ranuras de tracción y sujete al mismo tiempo el cuerpo principal con su otra mano.

3. Tire el depósito colector de suciedad fuera del interior del cuerpo principal. En este caso debe poder ser extraído con facilidad. En caso que se bloquee, levante el cuerpo principal hacia arriba para poder ver dentro de la abertura de los cepillos y retirar con los dedos, restos de suciedad que estén provocando un bloqueo.

4. Sujete el depósito colector de suciedad abre una pila de desagüe o un recipiente de residuos y retire la tapa del colector de suciedad, abriendo el pequeño estribo que se encuentra en el lado longitudinal de la abertura del depósito colector de suciedad.

5. Vuelque la suciedad en un recipiente de residuos. Puede lavar tanto la tapa como el recipiente del colector de suciedad con agua caliente jabonosa. No limpie estas piezas en un lavavajillas.

6. Seque escurpulosamente la tapa y el recipiente colector de suciedad antes de volver a colocarlos.

7. Puede colocar ahora nuevamente la tapa del colector de suciedad y el depósito en el mismo lugar de donde los ha extraído, dentro del cuerpo principal.

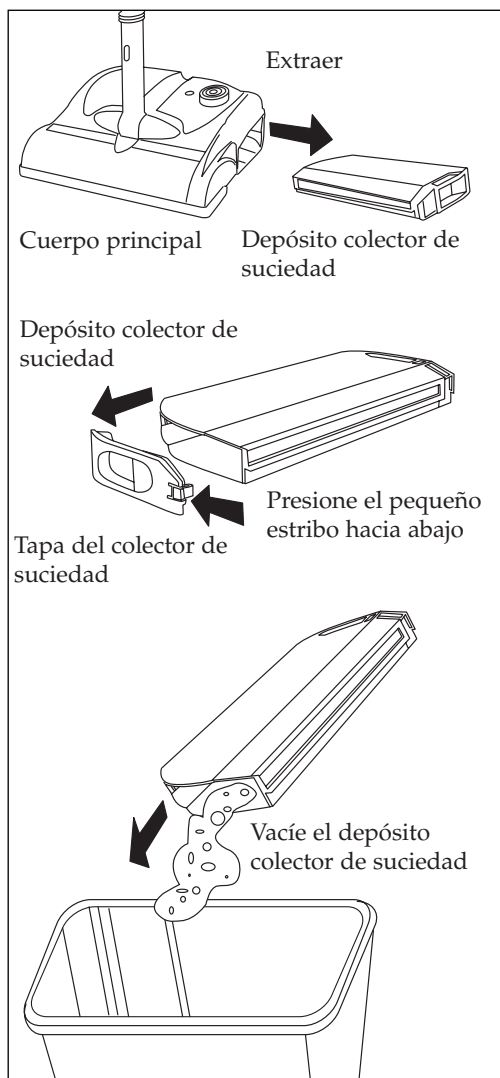

MONTAJE DE LA UNIDAD DEL APARATO

Extraiga siempre el enchufe de corriente del cuerpo principal antes de ensamblar o limpiar y antes de que coloque o extraiga el depósito colector de suciedad.

INDICACIONES IMPORTANTES: ANTES DE LA PRIMERA UTILIZACIÓN

tiene que cargar el aparato durante 12 horas. A continuación puede recargar el aparato según necesidad. Utilice el aparato únicamente con el depósito colector de suciedad instalado.

Cuando el depósito colector de suciedad está lleno, este debe ser vaciado antes de utilizar nuevamente el aparato (véase apartado «Mantenimiento»).

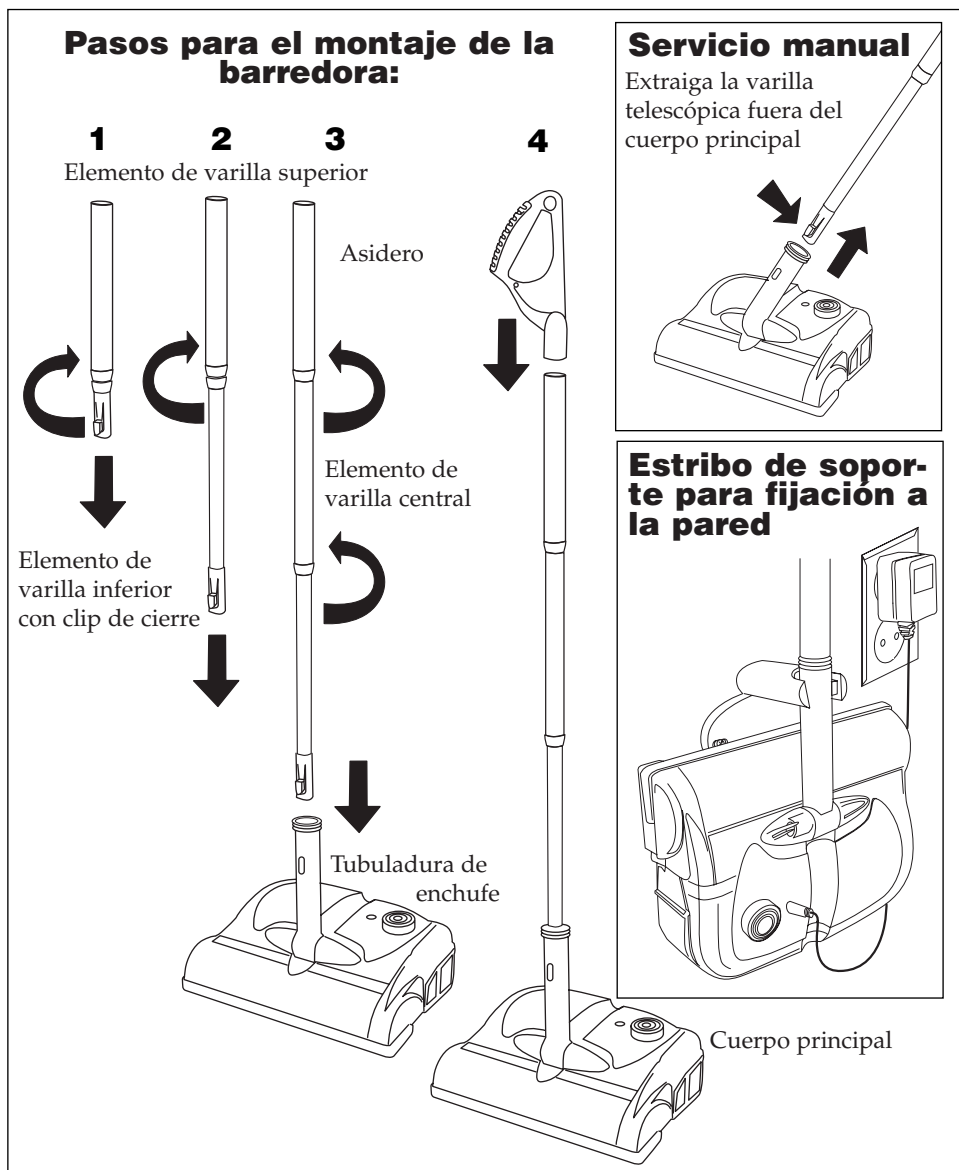

La barredora es apropiada para su uso sobre suelos duros y alfombras.

Paso 1: Puede prolongar el elemento de varilla inferior, girándolo primero en el extremo superior, en sentido contrario al de las agujas del reloj. Extráigalo a continuación y fíjelo en la posición correcta, girando en el sentido de las agujas del reloj.

Paso 2: Puede prolongar asimismo el elemento de varilla central, girándolo primero en el extremo superior, en el sentido contrario al de las agujas del reloj. Extráigalo a continuación y fíjelo en la posición correcta, girando en el sentido de las agujas del reloj.

Paso 3: Guíe el elemento de varilla inferior con el clip de cierre dentro de la tubuladura de inserción en el cuerpo principal. Oriente la pieza plana del elemento de varilla inferior de tal manera, de que el clip de cierre encastre. El clip de cierre en este caso debe ser desplazado hacia abajo hasta que encastre completamente. No intente jamás, introducir objetos en la abertura para el clip de cierre para empujar el clip hacia abajo, debido a que con ello se puede dañar el mecanismo.

Paso 4: Coloque el asidero en la abertura restante del elemento de varilla superior y presiónelo hacia abajo, hasta que asiente firmemente en la varilla. Asegúrese en ese caso, de girar el asidero en una posición en la que pueda tomarlo cómodamente cuando utilice la barredora. El asidero acanalado en este caso debe estar orientado hacia arriba en dirección a su cuerpo. La varilla telescópica completa con asidero ahora puede ser utilizada, para alojar el cuerpo principal y avanzar y retroceder sobre la superficie del suelo a limpiar. Ahora puede conectar el interruptor de corriente. Los cepillos rotativos ahora deben arrancar inmediatamente, cuando presiona el interruptor de corriente rojo grande en el cuerpo principal.

USO EN SERVICIO MANUAL

Puede utilizar la barredora simplemente en servicio manual, extrayendo la varilla telescópica completa de la tubuladura de enchufe, presionando hacia abajo el clip de cierre. A continuación puede sujetar el cuerpo principal por la tubuladura de enchufe para levantarlo, cuando por ejemplo quiere limpiar tapizados. Puede utilizar entonces la barredora para la limpieza de muebles tapizados o superficies blandas similares.

INDICACIÓN IMPORTANTE: Si utiliza la barredora como aparato portable, los cepillos continúan rotando. Por favor, mantenga alejadas las manos y los dedos de los cepillos en rotación para evitar contactos. Tras un tiempo de uso prolongado se puede calentar el cuerpo principal. Se recomienda, no utilizar más el aparato cuando se haya calentado de tal modo que ya no pueda ser tocado con comodidad.

RECARGA DEL APARATO

Desconecte el aparato tras su uso por el interruptor de corriente. El aparato puede ser cargado, cuando se encuentra en posición vertical, o cuando está suspendido del estribo de soporte. Para ello coloque el enchufe adaptador en la caja de enchufe de la pared y el pequeño conector de carga en el cuerpo principal. Para recargar completamente el aparato, debe dejarlo conectado durante varias horas.

MEDIDAS DE PRECAUCIÓN

ENTRADA OBSTRUIDA

Cuando la abertura de entrada, a través de la cual la suciedad se toma en el área de los cepillos está obstruida o los cepillos ya no rotan, se debe desconectar inmediatamente la barredora. Gire el aparato y retire los objetos que obstruyen la abertura de entrada, antes de intentar poner nuevamente la barredora en servicio. Durante la limpieza, retire todos los cabellos e hilos que estén enrollados alrededor de los cepillos.

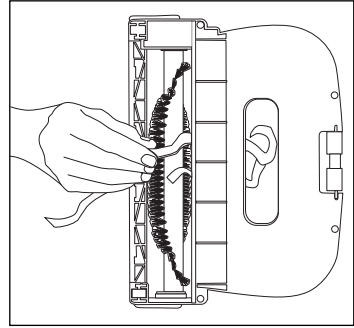

CERCANÍAS A OBJETOS CALIENTES

No utilice el aparato en inmediatas cercanías de radiadores, calefactores, colillas de cigarrillos, etc.

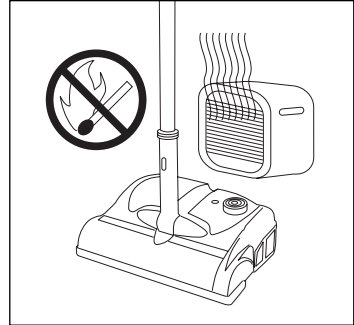

RECARGA DE LA BARREDORA

Antes de conectar el adaptador de carga a la caja de enchufe de la pared, debe asegurar que sus manos estén secas para evitar descargas eléctricas.

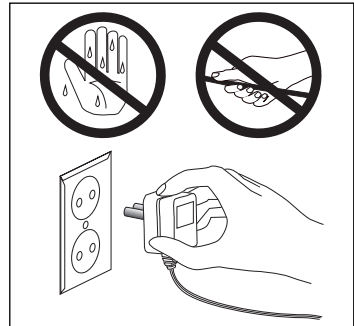

EXTRACCIÓN DEL ENCHUFE

Para extraer el enchufe del cuerpo principal o de la caja de enchufe, debe sujetar esta con fuerza y luego extraerla. No tire del cable para sacar el enchufe.

OBJETOS INFLAMABLES

No utilice la barredora para barrer objetos incandescentes como gas, líquidos inflamables, cenizas, brasas de chimeneas u hornos o cigarrillos. Estos objetos pueden inflamarse en su aparato; en este caso se rescinde la garantía.



Ilustración de los componentes individuales



Descripción de los componentes individuales:

1. **Asidero:** El asidero está conformado como un bucle, dentro del cual puede cómodamente colocar la mano. De esta manera puede empujar más fácil hacia delante y hacia atrás cuando la usa como barredora de suelos.

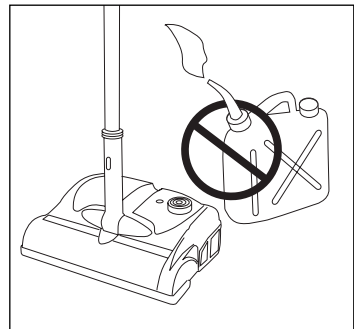
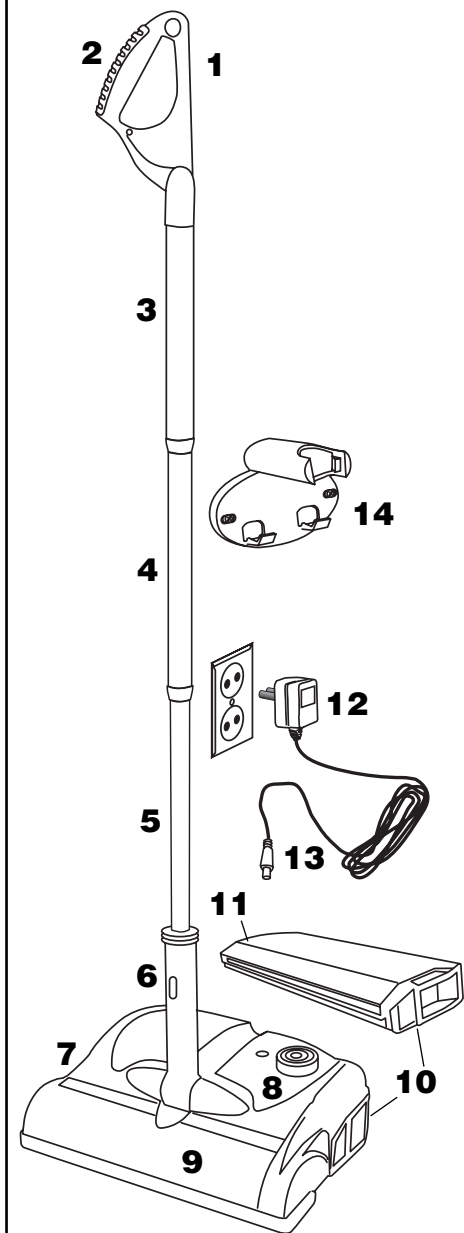
2. **Asidero acanalado:** La superficie acanalada del asidero permite una sujeción segura.

3. **Elemento de varilla superior:** La parte superior de la varilla telescópica se enchufa en la parte inferior del asidero, la misma se extiende hasta el elemento de varilla central e inferior.

4. **Elemento de varilla central:** Se extiende hasta el elemento de varilla inferior.

5. **Elemento de varilla inferior:** El elemento de varilla inferior se enchufa en el cuerpo principal, donde encastra con el clip de cierre.

6. **Tubuladura de enchufe:** A través de esta tubuladura de enchufe se fija el elemento de varilla inferior al cuerpo principal con ayuda de un clip de cierre.

7. **Cuerpo principal:** La parte accionada por motor de la barredora.

8. **Interruptor de corriente:** Presionando el interruptor de corriente se conecta o bien desconecta el aparato.

9. **Unidad de cepillos:** Los cepillos rotativos barren el suelo y transportan la suciedad al depósito colector de suciedad.

10. **Depósito colector de suciedad:** Se encuentra en el interior del cuerpo principal - en este depósito se recolecta la suciedad.

11. **Tapa del colector de suciedad:** (a un lado del depósito colector de suciedad) La tapa removible permite una limpieza sencilla del depósito colector de suciedad.

12. **Adaptador de carga:** Se conecta a la caja de enchufe de la pared para recargar el aparato.

13. **Enchufe de cargador con cable de carga.**

14. **Estribo de soporte para almacenaje de la barredora.**

Indicaciones importantes de seguridad

Durante la utilización de aparatos eléctricos se deben observar siempre las medidas fundamentales de precaución.

POR FAVOR, LEA DETENIDAMENTE TODAS LAS INSTRUCCIONES ANTES de UTILIZAR SU BARREDORA RECARGABLE.

ADVERTENCIA

Para evitar incendios, descargas eléctricas y lesiones, se debe observar lo siguiente:

1. No deje jamás el aparato sin vigilancia cuando está conectado al suministro de corriente. Extraiga la clavija de la caja de enchufe cuando no utiliza el aparato.
2. No utilice el aparato al aire libre ni sobre superficies húmedas.
3. No permita que el aparato sea utilizado como juguete. Cuando el aparato se use en las cercanías de niños, se requiere una atención especial.
4. Mantenga el aparato alejado de los niños.
5. Utilice el aparato únicamente de la manera que se indica en este manual.
6. No utilice el aparato con el cable del cargador conectado. No utilice el aparato si se ha caído, ha sido dejado a la intemperie o se haya caído al agua. En estos casos lleve el aparato a un centro autorizado de servicio postventa.
7. No sumerja el aparato en agua u otros líquidos.
8. Limpie el aparato de acuerdo a las instrucciones del fabricante.
9. No arrastre o tire del aparato por el cable del cargador y no utilice este cable para levantar la barredora.
10. No se desplace con la barredora por sobre el cable del cargador. Desconecte siempre el cable antes de utilizar el aparato. Mantenga el cable del cargador alejado de superficies calientes, mientras que cargue el aparato.
11. No extraiga la clavija de la caja de enchufe tirando del cable. Tome el extremo de la clavija y no el cable para extraerla de la caja de enchufe.
12. No toque la clavija o el aparato con las manos húmedas.
13. Desconecte siempre primero el interruptor de corriente, antes de colocar las manos o los dedos en los cepillos de suelo para liberarlos de suciedad.
14. No coloque ningún objeto en las aberturas. No utilice el aparato si las aberturas están obstruidas; mantenga todas las aberturas libres de polvo, hilachas, cabellos y otros objetos que puedan impedir la entrada de partículas en el depósito colector de suciedad.
15. Mantenga alejados de las aberturas y de las piezas móviles del aparato el cabello, ropa suelta, dedos y otras partes del cuerpo.
16. No barra ningún objeto incandescente o humeante como cigarrillos, cerillas o ceniza caliente, debido a que pueden dañar permanentemente el depósito colector de suciedad de la barredora.
17. Desconecte el interruptor de corriente, antes de enchufar el cable del cargador en la caja de enchufe.

18. No barra líquidos inflamables o combustibles como por ejemplo gasolina y no utilice el aparato en ambientes en los que puedan existir líquidos de este tipo.
19. Siga todas las instrucciones dispuestas sobre carteles y rótulos.
20. Mantenga alejados de su cara y cuerpo los cepillos en rotación, la entrada y otras aberturas.
21. Utilice la barredora únicamente con el depósito colector de suciedad instalado.
22. No intente utilizar la barredora, si presenta defectos evidentes.
23. Cuando para la recarga se utiliza una tensión errónea, esto puede conducir a daños en la batería y a lesiones del usuario.
La tensión correcta está indicada en la placa de características.
Conecte el enchufe del aparato únicamente en cajas de enchufe con puesta a tierra.
24. Utilice el aparato únicamente sobre superficies secas y ambientes techados.
25. Utilice el aparato únicamente para las finalidades indicadas en el manual del usuario.
26. Para evitar riesgos cuando la barredora está dañada, esta debe ser reparada por el representante de servicio postventa del fabricante o una persona adecuadamente calificada. En caso que no se cumpla con ello, se pueden ver afectadas las prestaciones de su barredora, además en estos casos se rescinde la garantía.

INDICACIONES IMPORTANTES DE SEGURIDAD

Este aparato sólo es apropiado para finalidades domésticas.

Todos los trabajos de reparación, incluyendo la sustitución del cable de corriente TIENEN que ser ejecutados en un centro autorizado de servicio postventa, en caso contrario la garantía pierde su validez. Para contactar el centro de servicio postventa, consulte por favor el certificado de garantía.

CONSERVE ESTAS INSTRUCCIONES Y PRÉSTELES CUIDADOSA ATENCIÓN

Una conexión errónea del adaptador puede provocar descargas eléctricas. Diríjase a un electricista calificado si no está seguro si sus cajas de enchufe disponen de la potencia eléctrica doméstica requerida.

NO REALICE NINGUNA MODIFICACIÓN EN EL ENCHUFE DEL CABLE DEL CARGADOR, que se suministra junto con el aparato para conectarlo a la caja de enchufe. El adaptador suministrado es apropiado para **TODAS** las cajas de enchufe domésticas estándar. **NO SE DISPONE DE NINGÚN DISPOSITIVO DE PUESTA A TIERRA ESPECIAL.**

Si el enchufe no se adapta a su caja de enchufe, verifique los datos de servicio de la caja de enchufe o haga instalar por un electricista calificado, una caja de enchufe apropiada.

El aparato se alimenta a través de un adaptador de 230 Volt CA, 6 Volt CC, 200 mAmp CA-CC. No emplee ningún otro adaptador. La placa de características se encuentra del lado posterior de la carcasa del enchufe del adaptador.

ИНСТРУКЦИЯ ПО УСТРАНЕНИЮ ДЕФЕКТОВ

ПРОБЛЕМА	ВОЗМОЖНЫЕ ПРИЧИНЫ	ВОЗМОЖНОСТИ РЕШЕНИЯ
Подметальная машина не работает, если Вы нажимаете включатель тока	<ol style="list-style-type: none">1. Аккумуляторы не заряжены.2. Внутренний включатель не работает.3. Прибор перегрелся в результате длительного использования.	<ol style="list-style-type: none">1. Используйте прибор с подключенным кабелем зарядки. Когда прибор включится, зарядите его. Если он не работает, доставьте его для технического осмотра.2. Попробуйте полностью нажать на включатель тока и после этого отпустите его.3. Дайте подметальной машине остынуть и попробуйте ее потом вновь включить.
Щетки подметальной машины не вращаются.	<ol style="list-style-type: none">1. Вращающаяся щетка возможно засорилась.2. Мусоросборник заполнен.	<ol style="list-style-type: none">1. Отключите прибор. Отчистите щетки соответственно инструкции. Удалите засорения со щеток или с мусоросборника.2. Опорожните мусоросборник.
Подметальная машина не захватывает мусор или производительность низкая.	<ol style="list-style-type: none">1. Мусоросборник заполнен.2. Прибор засорен.3. Прибор следует зарядить.	<ol style="list-style-type: none">1. Отключите прибор. Опорожните мусоросборник.2. Отключите прибор и проверьте, не засорен ли узел щеток или вход мусоросборника.3. Зарядите прибор.
Раздается громкий шум, и потом щетки больше не вращаются.	<ol style="list-style-type: none">1. Щеточный валик заблокирован.	<ol style="list-style-type: none">1. Отключите прибор. Переверните основной корпус, чтобы проверить узел щеток. Поверните валик рукой и посмотрите нет ли там волос, нитей или других предметов, мешающих вращению валика, и удалите их. Возможно вам нужно будет вынуть мусоросборник, чтобы суметь удалить предметы засорения.

ИНСТРУКЦИЯ ПО УСТРАНЕНИЮ ДЕФЕКТОВ

ПРОБЛЕМА	ВОЗМОЖНЫЕ ПРИЧИНЫ	ВОЗМОЖНОСТИ РЕШЕНИЯ
Из подметальной машины выходит мусор	<ol style="list-style-type: none">1. Емкость мусоросборника заполнен.2. Емкость мусоросборника не точно установлена.	<ol style="list-style-type: none">1. Отключите прибор. Вычистите мусоросборник. Прочитайте опять руководства для емкости мусоросборника. Полностью отсоедините емкость, проверьте его и вновь вставьте его в основной корпус. Убедитесь, что между емкостью мусоросборника и главным корпусом нет никаких предметов.

После зарядки в подметальной машине нет тока	<ol style="list-style-type: none">1. Адаптор включен в розетке, в которой нет тока.2. Кабель зарядки мог быть поврежденным.3. Внутренние аккумуляторы могли быть с дефектом.	<ol style="list-style-type: none">1. Проверьте розетку лампочкой или электроприбором, чтобы увидеть, есть ли в розетке ток. Убедитесь, есть ли настенный выключатель, к которому можно подключить розетку.2. Проверьте кабель осторожно на изломы, износ перфорации. Храните и заряжайте машину в помещениях не доступных для детей и домашних животных.3. Отключите прибор. Позвоните уполномоченному представителю техобслуживания, чтобы отремонтировать прибор. Внутри прибора нет деталей, которые можно было исправить самому потребителю. Если Вы откроете прибор, гарантия будет недействительна.
--	--	---

Если соответствующая проблема не может быть решена ни одной из названных возможностей устранения, свяжитесь пожалуйста, с нашим центром техобслуживания и согласуйте, чтобы прибор был осмотрен уполномоченным персоналом.

УЗЕЛ ЩЕТОК

Вы можете кожух главного корпуса обтереть влажной, мягкой тканью, чтобы удалить пыль. При этом обращайте внимание на то, чтобы никакая влага не попала в область включателя тока или в область утолщенного отверстия подключения зарядного кабеля. Чтобы предотвратить повреждения на подвижных узлах прибора и аккумуляторах, **НЕЛЬЗЯ ПОГРУЖАТЬ В ВОДУ** основной корпус и узел щеток.

В ГЛАВНОМ КОРПУСЕ НЕТ НИ ОДНОЙ ДЕТАЛИ, КОТОРУЮ МОГ БЫ ПОТРЕБИТЕЛЬ САМ ИСПРАВИТЬ.

СКОПЛЕНИЕ МУСОРА НА ЩЕТКАХ

Если на вращающихся щетках скопились грязь или волосы главный корпус со щетками поверните вверх. Потом вращайте щетки медленно одной рукой и при этом осторожно вытягивайте волосы и нити, которые собрались там. Если волосы, нити или другие предметы намотались на валик вращающейся щетки, разрежьте их осторожно, с тем, чтобы их потом удалить рукой.

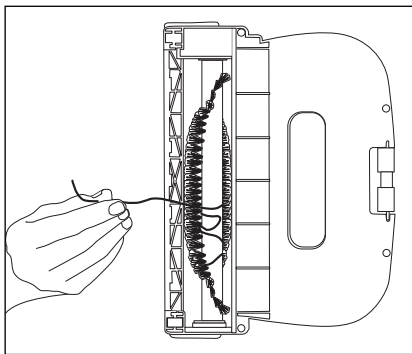

КАБЕЛЬ И ШТЕПСЕЛЬНАЯ ВИЛКА

Кабель и адаптер зарядки можно вытирать влажной тканью, когда он не подключен в систему энергоснабжения.

ХРАНЕНИЕ

Вставьте телескопический стержень в отверстие поддерживающей скобы пока не раздастся звук защелкивания и стержень не будет закреплен в скобе. Подметальная машина висит в полном сборе в поддерживающей скобе, причем верхняя часть основного корпуса подвешена на выступающие крючки.

Оставьте адаптер зарядки включенным в розетку во время зарядки прибора. Когда прибор зарядился, можно вытащить адаптер зарядки из настенной розетки, а штекер из основного корпуса прибора.

Теперь подметальную машину можно оставить так на хранение, пока вы ею опять будете пользоваться. Храните подметальную машину в прохладных и сухих помещениях.

Чтобы закрепить на стене поддерживающую скобу, используйте, пожалуйста, прочные фундаментные болты для сухих стен или вставьте стенные дюбеля, в которые ввинчиваются винты. Неправильное фиксирование винтов может причинить повреждения на приборе.

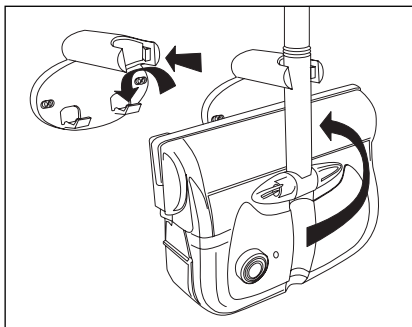

ТЕХНИЧЕСКОЕ ОБСЛУЖИВАНИЕ МУСОРОСБОРНИКА

Используйте подметальную машину только с
вмонтированным мусоросборником.

Рекомендуется после каждого использования
мусоросборник очистить, чтобы обеспечить
оптимальную производительность
подметальной машины.

Если Вы намерены сделать это, снимите
сначала телескопический стержень путем
отделения замочного клипа и проведите этот
ход техобслуживания на покрытой поверхности
или над мусорным ведром.

1. Держите основной корпус в вертикальной
позиции так, чтобы щетки были направлены в
вашу сторону и втягивающие шлицы
находились справа.

2. Вставьте в каждый из двух шлицов по
пальцу и крепко удерживайте при этом
основной корпус другой рукой.

3. Вытяните мусоросборник из нутра основного
корпуса. Он должен легко поддаваться. Если
он заблокирован, поднимите основной корпус,
чтобы заглянуть в отверстие щеток и пальцем
удалить предметы засорения, вызывающие
блокировку.

4. Держите мусоросборник над раковиной или
мусорным ведром и снимите крышку
мусоросборника, нажимая на маленькую скобу,
которая находится на продольной стороне
отверстия мусоросборника.

5. Вытряхните мусор в мусорное ведро. Вы
можете теплой мыльной водой вымыть крышку
и мусоросборник. Не очищайте эти детали в
вашей посудомоечной машине

6. Высушите тщательно крышку и мусоросборник прежде чем их опять установить.

7. Теперь вы можете опять установить в основной корпус крышку и мусоросборник на то же место, откуда вы его вынули.

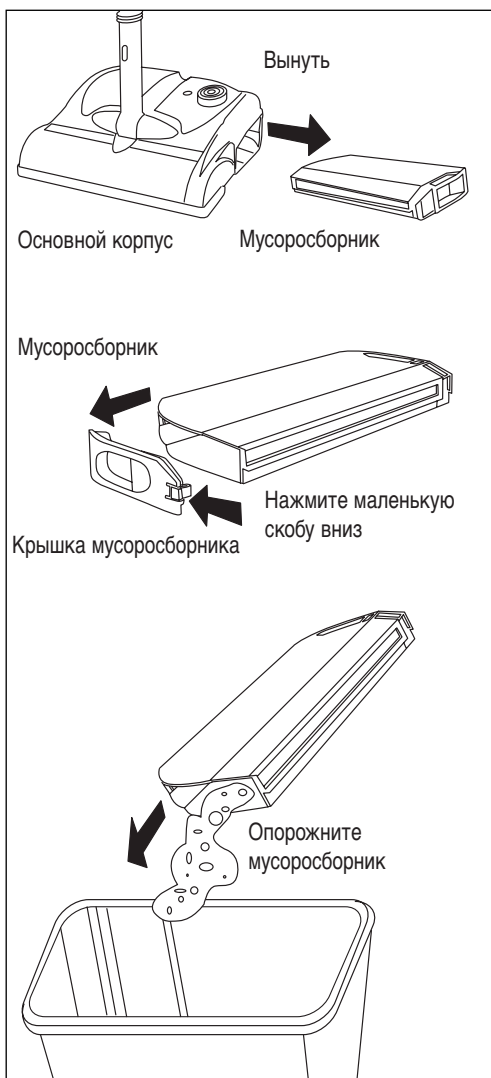

СБОРКА УЗЛОВ ПРИБОРА

Всегда вынимайте штепсельную вилку из основного корпуса, прежде, чем вы начнете собирать или чистить прибор или перед установкой или снятием мусоросборника.

ВАЖНЫЕ УКАЗАНИЯ: ПЕРЕД ПЕРВЫМ ИСПОЛЬЗОВАНИЕМ заряжайте прибор 12 часов. После этого вы можете заряживать прибор по надобности. Используйте прибор только с установленным мусоросборником. Если мусоросборник заполнен, его нужно выгружать до того, как использовать прибор вновь (смотрите раздел «Техническое обслуживание»)

Ход монтажа подметальной машины:



Эксплуатация вручную

Выньте телескопический стержень из основного корпуса



Поддерживающая скоба для крепления к стене

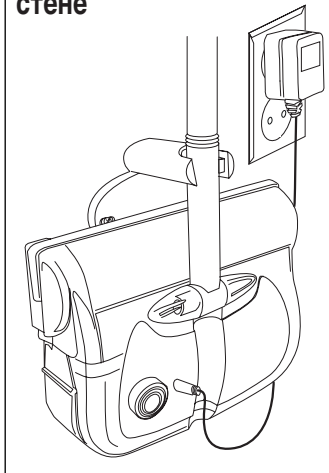

Основной корпус

Подметальная машина предназначена для очистки твердых полов и ковров.

1 ход: Вы можете удлинить нижний стержневой элемент, если вы его сначала повернете на верхнем конце против часовой стрелки. Затем вытяните его и закрепите в точной позиции, вращая его по часовой стрелке.

2 ход: Средний стержневой элемент тоже можно удлинить, если его сначала повернуть на верхнем конце против часовой стрелки. Затем вытяните его и закрепите в точной позиции, вращая его по часовой стрелке.

3 ход: Введите нижний стержневой элемент закрывающим клипом в штекерный патрубок на основном корпусе. Направьте плоскую часть нижнего стержневого элемента так, чтобы закрывающийся клип защелкнулся. Закрывающийся клип при этом следует на столько опустить вниз, пока он полностью защелкнется. Никогда не пытайтесь загонять предметы в отверстие закрывающего клипа, чтобы опустить клип вниз, так как из-за этого механизм может повредиться.

4 ход: Вставьте ручку в остаточное отверстие верхнего стержневого элемента и опустите его вниз, пока она не будет прочно сидеть в стержне. Убедитесь при этом, что Вы поварачиваете ручку в такую позицию, в которой вам удобно ее держать при использовании подметальной машины. Рифленая ручка при этом должна быть направлена кверху в сторону вашего тела. Весь телескопический стержень с ручкой можно использовать, чтобы поднять основной корпус и двигать его туда и обратно по поверхности пола, которую нужно очистить.

Теперь можно включать включатель тока.

Если вы нажмете на большой круглый включатель тока на основном корпусе, вращающиеся щетки должны бы сразу заработать.

ИСПОЛЬЗОВАНИЕ ПРИ РУЧНОМ УПРАВЛЕНИИ

Вы можете совсем просто использовать подметальную машину путем ручного управления, если вы весь телескопический стержень вынете из штекерного патрубка, нажимая закрывающийся клип вниз. Затем вы можете ухватить основной корпус за штекерный патрубок, чтобы поднять его, если вы, например, хотите почистить мягкую мебель. Тогда вы можете использовать подметальную машину для очистки мягкой мебели или подобных мягких поверхностей.

ВАЖНОЕ УКАЗАНИЕ: Если вы используете подметальную машину как переносный прибор, щетки вращаются и тогда. Держите руки и пальцы подальше от вращающихся щеток, чтобы избежать их соприкосновения. После более длительного использования основной корпус может нагреться. Рекомендуется, прибор не использовать больше, если он так сильно нагреется, что его неудобно будет уже держать.

ЗАРЯДКА ПРИБОРА

Выключить прибор после применения выключателем тока. Прибор может зарядиться, если он находится в вертикальной позиции или если он висит на поддерживающей скобе. Воткните для этого штекер адаптера в настенную штепсельную розетку, а маленький круглый штекер для зарядки в основной корпус. Чтобы полностью зарядить прибор, оставьте его на несколько часов подключенным.

ПРЕДУПРЕДИТЕЛЬНЫЕ МЕРЫ

ЗАСОРЕННЫЙ ВХОД

Если входное отверстие в области щеток, через которое мусор подбирается, засорено, или щетки не вращаются, машину следует тут же отключить. Тогда переверните прибор и удалите предметы, которые засорили входное отверстие, прежде чем вы попытаетесь снова включить машину. Удалите при очистке все волосы и нити, намотанные на щетках.

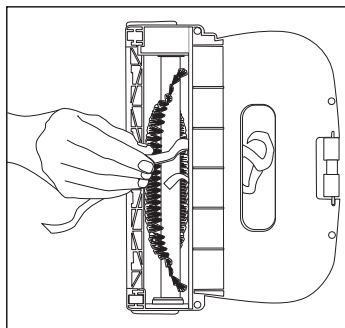

БЛИЗОСТЬ К ГОРЯЧИМ ПРЕДМЕТАМ

Не используйте прибор в непосредственной близости с отопительными приборами, радиаторами, сигаретами ит.д.

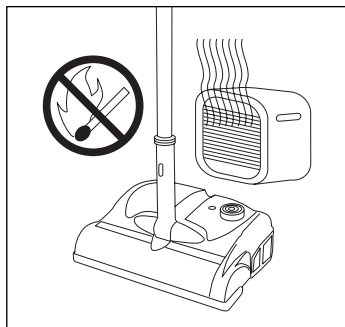

ЗАРЯДКА ПОДМЕТАЛЬНОЙ МАШИНЫ

Перед включением зарядного адаптера в стенную розетку убедитесь, что ваши руки сухи, чтобы избежать ударов электричества.

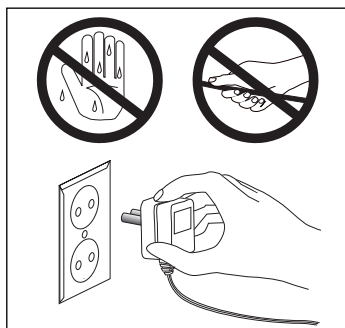

ВЫДЕРЖИВАНИЕ ШТЕКЕРА

Чтобы выдернуть штекер из основного корпуса или розетки, вы должны его крепко ухватить и вытащить. Не вытягивайте штекер за кабель.

ГОРЮЧИЕ ПРЕДМЕТЫ

Не используйте подметальную машину для подметания горючих предметов как газ, воспламеняющиеся жидкости, зола, горящие угли из каминов или печей или сигарет. Эти предметы могут в приборе загореться, по этой причине ваша гарантия будет недействительна.



Изображение отдельных деталей

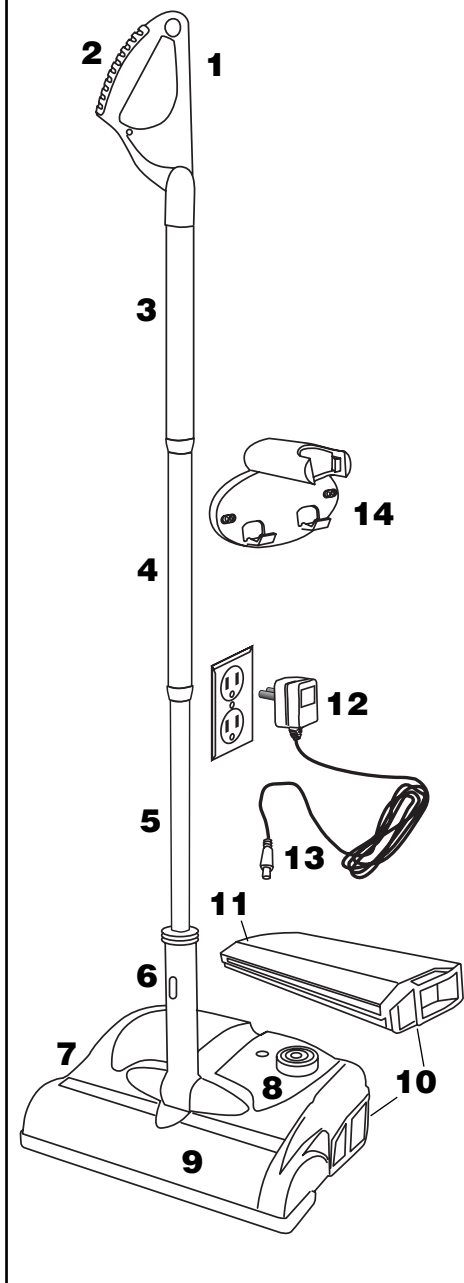

Описание отдельных узлов:

- 1. Ручка-держатель:** Ручка-держатель имеет форму петли, в которую вы удобно можете вложить свою руку. Так вы можете легче двигать прибор взад и вперед, если вы используете его для подметания пола.
- 2. Рифленая ручка:** Рифленая поверхность ручки обеспечивает уверенное держание.
- 3. Верхний стержневой элемент:** Верхняя часть телескопического стержня вставляется в нижнюю часть ручки держателя; он доходит до среднего и нижнего стержневого элемента.
- 4. Средний стержневой элемент:** доходит до нижнего стержневого элемента.
- 5. Нижний стержневой элемент:** Нижний стержневой элемент вставляется в основной корпус, где он защелкивается замочным клипом.
- 6. Штекерный штутцер:** С помощью этого штекерного штутцера нижний стержневой элемент закрепляется замочным клипом на основном корпусе.
- 7. Основной корпус:** Это узел подметальной машины, приводимый в движение мотором.
- 8. Включатель тока:** Нажатием этого включателя тока прибор приводится в движение, а также выключается.
- 9. Узел щеток:** Вращающиеся щетки подметают пол и транспортируют мусор в мусоросборник.
- 10. Мусоросборник:** Находится внутри основного корпуса - в этой емкости собирается мусор.
- 11. Крышка мусоросборника:** (с боку мусоросборника) Съёмная крышка обеспечивает простую очистку мусоросборника.
- 12. Адаптер зарядки:** Подключается к стенной розетке, чтобы зарядить прибор.
- 13. Зарядный штекер с кабелем зарядки.**
- 14. Поддерживающая скоба для хранения подметальной машины.**

Важные указания по безопасности

При использовании электрических приборов всегда следует соблюдать
принципиальные меры предосторожности
**ПЕРЕД ИСПОЛЬЗОВАНИЕМ ВАШЕЙ ЗАРЯЖАЕМОЙ ПОДМЕТАЛЬНОЙ МАШИНЫ,
ПРОЧИТАЙТЕ, ПОЖАЛУЙСТА, ТЩАТЕЛЬНО ВСЕ ИНСТРУКЦИИ**

ПРЕДУПРЕЖДЕНИЕ

Чтобы избежать пожаров, ударов электрического тока и ранений необходимо соблюдать следующее:

1. Никогда не оставляйте прибор без надзора, если он подключен к электропитанию. Вытащите штепсельную вилку из розетки, если Вы не используете прибор.
2. Не используйте прибор, ни под открытым небом, ни на влажных поверхностях.
3. Не позволяйте, чтобы прибор использовался в качестве игрушки. Если прибор используется вблизи детей, необходимо особое внимание.
4. Держите прибор вдали от детей.
5. Используйте прибор только так, как указано в этом справочнике.
6. Не используйте прибор с подключенным кабелем для соединения с зарядным устройством. Не используйте прибор если он упал, поврежден, остался под открытым небом или упал в воду. В таких случаях доставьте прибор в уполномоченный центр обслуживания покупателей.
7. Не окунайте прибор в воду или другие жидкости.
8. Очищайте прибор в соответствии с инструкциями производителя.
9. Не тяните или не носите прибор за кабель для соединения с зарядным устройством и не используйте кабель для соединения с зарядным устройством, для того, чтобы поднимать подметальную машину.
10. Не наезжайте подметальной машиной на кабель для соединения с зарядным устройством. Перед использованием прибором, всегда вытащите кабель. Во время зарядки прибора держите кабель для соединения с зарядным устройством в стороне от горячих поверхностей.
11. Не вытаскивайте штепсельную вилку из розетки, ухватившись за кабель. Берите конец штепсельной вилки, а не кабель, чтобы вытащить штепсельную вилку из розетки.
12. Не берите штепсельную вилку или прибор влажными руками.
13. Сначала всегда выключайте выключатель тока, прежде чем сунуть руки или пальцы в полевые щетки, чтобы освободить их от мусора.
14. Не втыкайте предметы в отверстия. Не пользуйтесь прибором если отверстия засорены; содержите все отверстия свободными от пыли, ворсинок, волос и всех прочих предметов, которые могли бы помешать потоку частиц в мусоросборник.
15. Держите вдали от отверстий и от подвижных частей прибора ваши волосы, свободное платье, пальцы и другие части тела.
16. Не подметайте горячие или дымящиеся предметы как сигареты, спички или горячий пепел, так как они могут надолго повредить мусоросборник подметальной машины.
17. Прежде чем подключить кабель зарядного устройства в штепсельную розетку, выключайте выключатель тока.

18. Не подметайте воспламеняющиеся или горючие жидкости, как, например бензин и не пользуйтесь прибором в помещениях, в которых могли бы находиться такие жидкости.
19. Соблюдайте все указания, которые размещены на фирменных табличках и маркировках.
20. Держите на расстоянии от вашего лица и тела вращающиеся щетки, входные или другие отверстия.
21. Используйте подметальную машину только с вмонтированным мусоросборником.
22. Не пробуйте использовать подметальную машину, если очевидно обнаружены неисправности.
23. Если для зарядки используется неправильное напряжение, возможно, это может привести к повреждению аккумуляторов и к травме потребителя.
Точное напряжение указано на фирменной табличке.
Вставляйте штепсельную вилку прибора только в заземленные штепсельные розетки.
24. Используйте прибор только на сухих поверхностях и в перекрытых помещениях.
25. Используйте прибор только в целях, которые указаны в справочнике по эксплуатации.
26. Если подметальная машина неисправная, во избежании опасностей, она должна быть отремонтирована изготовителем, его представителем по техобслуживанию или соответственно квалифицированным лицом. Если это не соблюдается возможно снижение производительности вашей подметальной машины, в дальнейшем гарантийные права теряют силу.

Важные указания по безопасности

Этот прибор применяется только для домашнего обихода

Все ремонтные работы, включая замены силового кабеля должны выполняться уполномоченным центром технического обслуживания, в противном случае гарантия теряет свою действительность. Чтобы связываться с центром техобслуживания, прочитайте, пожалуйста, гарантийный талон.

Бережно храните эти руководства по эксплуатации. Внимание

Неправильное подключение адаптера может причинить электрические удары. Обратитесь к квалифицированному электрику, если вы не уверены, предписанная ли сила тока находится в ваших розетках.

НЕ ПРЕДПРИНИМАЙТЕ НИКАКИХ ИЗМЕНЕНИЙ НА ШТЕПСЕЛЬНОЙ ВИЛКЕ ЗАРЯДНОГО КАБЕЛЯ, который был вместе поставлен с прибором, чтобы подключать его в розетку. Адаптер, идущий вместе с прибором, подходит ко ВСЕМ стандартным домашним розеткам. **НЕТ СПЕЦИАЛЬНОГО ПРИСПОСОБЛЕНИЯ ЗАЗЕМЛЕНИЯ.**

Если штеккер не подходит к розетке проверьте технические данные розетки или попросите квалифицированного электрика вмонтировать соответствующую розетку.

Прибор питается AC-DC адаптером с техническими данными 230 вольт AC, 6 вольт DC, 200 миллиампер. Не используйте других адаптеров. Фирменная табличка данных находится на обратной стороне штекерного корпуса адаптера.

Warnhinweis

DER AKKU IHRES GERÄTES IST MIT EINEM ELEKTROLYTEN GEFÜLLT. DIESE FLÜSSIGKEIT KANN BEI KONTAKT VERÄTZUNGEN HERVORRUFEN. SOLLTEN SIE UNTER EXTREMEN BEDINGUNGEN MIT DIESEM ELEKTROLYTEN IN BERÜHRUNG KOMMEN, SO IST UNVERZÜGLICH REICHLICH MIT WASSER ZU SPÜLEN. IST DIE FLÜSSIGKEIT IN DIE AUGEN GELANGT IST GRÜNDLICH MIT WASSER ZU SPÜLEN UND ES IST EIN ARZT ZU KONSULTIEREN.

Warning

THE BATTERY OF YOUR APPLIANCE IS FILLED WITH ELECTROLYTE. THIS LIQUID MAY CAUSE BURNS AFTER CONTACT. IF, UNDER EXTREME CONDITIONS, YOU COME IN CONTACT WITH THE ELECTROLYTE, RINSE IMMEDIATELY WITH PLENTY OF WATER. IN CASE OF CONTACT OF THE LIQUID WITH THE EYES, RINSE THOROUGHLY WITH WATER AND SEEK MEDICAL ADVICE.

Avertissement

L'ACCUMULATEUR DE VOTRE APPAREIL EST REMPLI D'UN ELECTROLYTE. EN CAS DE CONTACTE CE FLUIDE PEUT PROVOQUER DES BRULURES. SI DANS DES CONDITIONS EXTREMES VOUS VENIEZ EN CONTACTE AVEC CET ELECTROLYTE, RINCEZ IMMEDIATEMENT AVEC BEAUCOUP DE L'EAU. SI LE FLUIDE EST ENTRE DANS LES YEUX, RINCEZ SOIGNEUSEMENT AVEC DE L'EAU ET CONSULTEZ UN MEDECIN.

Istruzioni precauzionali

L'ACCUMULATORE DEL VOSTRO ELETTRDOMESTICO E' RIEMPITO DI UN ELETTROLITO. IL CONTATTO CON QUESTA SOSTANZA PUO' PROVOCARE INFIAMMAZIONI. QUALORA IN SITUAZIONI ESTREME DOVESTE VENIRE A CONTATTO CON QUESTO ELETTROLITO, SCIACQUARE IMMEDIATAMENTE CON ABBONDANTE ACQUA. SE LA SOSTANZA VIENE A CONTATTO CON GLI OCCHI, SCIACQUARE ABBONDANTEMENTE CON L'ACQUA E CONSULTARE UN MEDICO.

Indicación de advertencia

EL ACUMULADOR DE SU APARATO ESTÁ CARGADO CON UN ELECTROLITO. ESTE LÍQUIDO AL CONTACTO PUEDE PROVOCAR CAUSTICACIONES. EN CASO DE QUE BAJO CONDICIONES EXTREMAS ENTRE EN CONTACTO CON ESTE ELECTROLITO, SE DEBE ACLARAR INMEDIATAMENTE CON ABUNDANTE AGUA. EN CASO DE QUE EL LÍQUIDO HAYA ALCANZADO LOS OJOS, SE DEBEN ACLARAR CON ABUNDANTE AGUA Y SE DEBE CONSULTAR UN MÉDICO.

Предупредительное указание

АККУМУЛЯТОР ВАШЕГО ПРИБОРА ЗАПОЛНЕН ЭЛЕКТРОЛИТОМ. ЭТА ЖИДКОСТЬ ПРИ КОНТАКТЕ МОЖЕТ ВЫЗВАТЬ ОЖОГИ. ЕСЛИ ВЫ В ЭКСТРЕМАЛЬНЫХ УСЛОВИЯХ СОПРИКОСНУЛИСЬ С ЭТИМ ЭЛЕКТРОЛИТОМ, СЛЕДУЕТ НЕМЕДЛЕННО СПЛОСНУТЬ ОБИЛЬНЫМ КОЛИЧЕСТВОМ ВОДЫ. ПОПАЛА ЖИДКОСТЬ В ГЛАЗА, СЛЕДУЕТ ОСНОВАТЕЛЬНО ПРОПОЛОСКАТЬ ИХ ВОДОЙ И ПРОКОНСУЛЬТИРОВАТЬСЯ У ВРАЧА.