

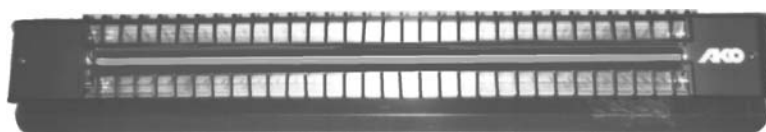

AKO-Terrassen-, Wand- und Deckenstrahler
AKO-Terrace, wall and ceiling radiator
Radiateur mural et plafonnier AKO
Radiatore infrarosso di terrazzo, parete e da soffitto AKO
Radiador de terraza, de techo y mural - AKO
AKO- Terras, Wand- en Plafondstraler



UWS 75 RD/1



D	Montage- und Bedienungsanleitung	S. 3 - 4
GB	Assembly and operating instructions	P. 4 - 5
F	Instructions de montage et d'utilisation	P. 6 - 7
I	Istruzioni per il montaggio e l'uso	P. 7 - 8
E	Instrucciones de montaje y de manejo	P. 9 - 10
NL	Montage- en bedieningshandleiding	P. 10 - 11

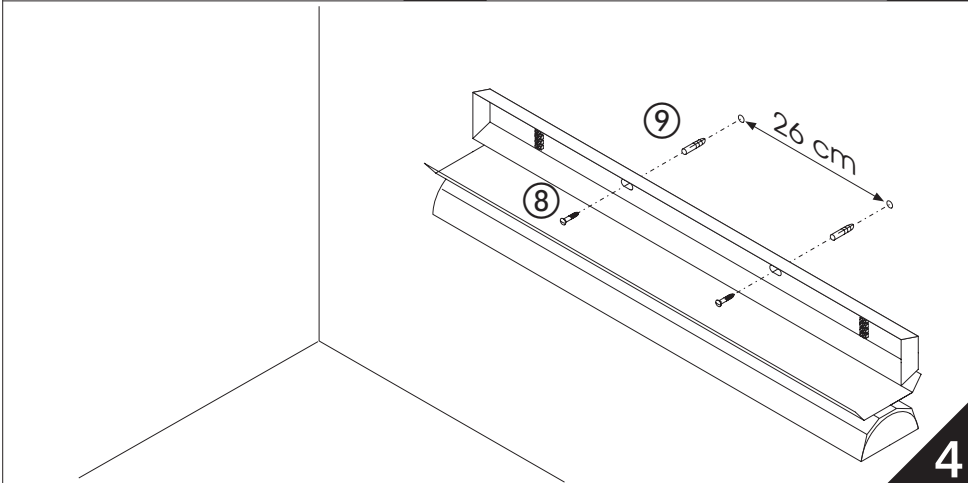
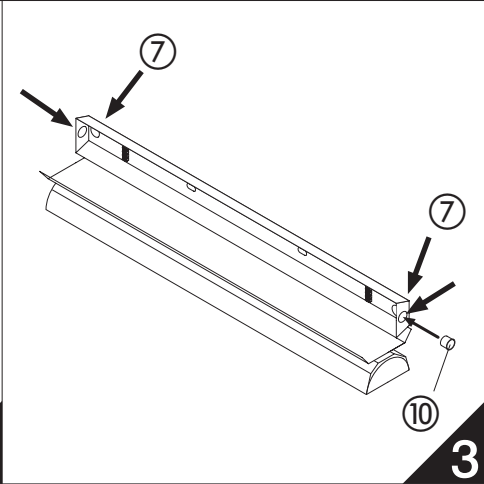
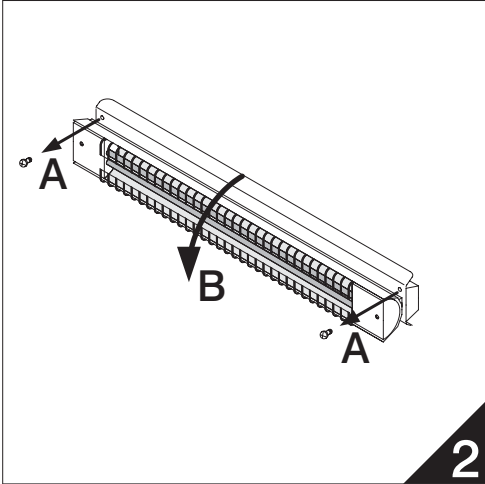
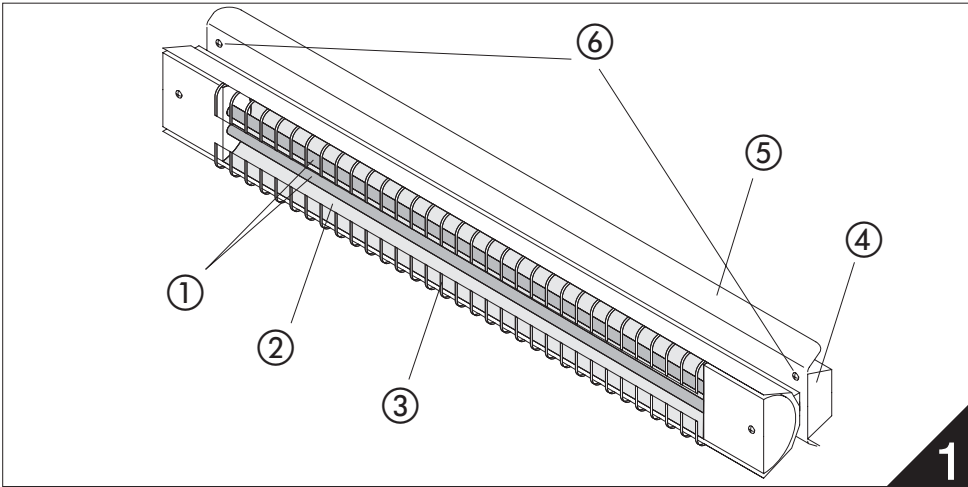

D Liebe Kundin, lieber Kunde,

vielen Dank für das Vertrauen, das Sie uns mit dem Kauf dieses Geräts entgegengebracht haben. Sie haben ein Qualitätsprodukt erworben, welches nach anerkannten sicherheitstechnischen Regeln CE-konform hergestellt wurde.

Weil wir wollen, daß Sie lange Freude an dem Gerät haben und ausreichend für Ihre Sicherheit gesorgt ist, **lesen Sie bitte die Anleitung vor Inbetriebnahme sorgfältig durch.** Beachten Sie unbedingt die Sicherheitshinweise auf den letzten Seiten. Bewahren Sie die Anleitung griffbereit auf und geben Sie das Gerät nie ohne Anleitung an andere Personen weiter.

Technische Daten

Technische Änderungen vorbehalten

Typ	UWS 75 RD/1
Nennspannung	- siehe Typschild -
Leistung	- siehe Typschild -
Schutzklasse	I
Schutzart	Spritzwasserschutz
Montageart	Festanschluß
Abmessungen ca.(BxHxT)	75 cm x 11 cm x 11 cm
Gewicht ca.	1,8 kg

Ihr Strahler erwärmt die angestrahlten Gegenstände oder Personen ohne daß die Raumluft dabei direkt erwärmt wird. Er enthält zwei Heizstäbe.

Aufbau und Bedienteile (vgl. Abbildungen auf Seite 2)

- | | |
|---|---|
| ① 2 Heizstäbe | ⑥ 2 Schrauben |
| ② Reflektor | ⑦ 4 Kabeldurchführungen |
| ③ Schutzgitter | ⑧ 2 Schrauben (im Beipackbeutel) |
| ④ Befestigungskonsole mit Anschlußklemmen | ⑨ 2 Dübel (im Beipackbeutel) |
| ⑤ Abdeckung | ⑩ 2 Kabeldurchführungstüllen (im Beipackbeutel) |

Das Auspacken des Geräts

- Entfernen Sie das Verpackungsmaterial und die Transportsicherungen, welche die Heizstäbe schützen.
- Überprüfen Sie das Gerät auf sichtbare Beschädigungen. Falls Sie Beschädigungen am Gerät feststellen, dürfen Sie es nicht benutzen. Wenden Sie sich dann bitte an Ihren Fachhändler.
- Wir bitten Sie, das Verpackungsmaterial umweltgerecht zu entsorgen.

Die Montage des Geräts (vgl. Abb 1-4)

Beachten Sie die Sicherheitshinweise auf den letzten Seiten.

(Sie benötigen einen 8mm-Schlitz-Schraubendreher und einen Kreuzschlitz-Schraubendreher Größe 2)
Lösen Sie die Schrauben ⑥ und klappen Sie die Abdeckung ⑤ nach unten - Bohren Sie zwei Löcher Ø 6mm in die Wand (vgl. Abb 4). Stellen Sie sicher, daß sich im Bereich der Bohrlöcher keine anderen Installationen (z.B. Strom, Wasser) befinden - Befestigen Sie die Konsole ④ mit den Schrauben ⑧ und den Dübeln ⑨ an der Wand. Lassen Sie den elektrischen Anschluß durch eine Fachmann entsprechend Abb. 5-7 vornehmen. Brechen Sie die vorgestanzte Öffnung an der vorgesehenen Kabeldurchführung aus und drücken Sie die Kabeldurchführungstüllen ⑩ ein - Klappen Sie die Abdeckung hoch und befestigen Sie sie mit den beiden Schrauben ⑥ - Richten Sie das Gerät so aus, daß es die Wärme in die gewünschte Richtung abstrahlt.

Der Betrieb des Geräts

Schalten Sie das Gerät über den Ausschalter ein/aus. Falls Sie das Gerät über einen Serienschalter angeschlossen haben, können Sie zwischen halber und voller Heizleistung wählen.

Zur Reinigung des Geräts

- Schalten Sie die Stromzufuhr über die allpolige Trennvorrichtung (Sicherung) ab und lassen Sie es abkühlen.
- Bei Bedarf reinigen Sie das Gerät mit einem leicht angefeuchteten Tuch.
- Zur Beseitigung von Staub von Reflektor und Heizstäben benutzen Sie am besten einen Pinsel mit langen, weichen Borsten.
- Bei sehr starker Verschmutzung lassen Sie das Gerät von einem Fachmann reinigen.

Eventuelle Störungen am Gerät und mögliche Ursachen

Störung	Ursache	Abhilfe
Die Heizstäbe geben keine Wärmestrahlung ab.	Das Gerät ist ausgeschaltet.	Schalten Sie das Gerät ein.
	Die Haushaltssicherung oder der FI-Schutzschalter hat angesprochen.	Überprüfen Sie die Haushaltssicherung und achten Sie darauf, daß keine weiteren leistungsstarken Geräte diesselbe Haushaltssicherung belasten.

Falls Sie alle oben aufgeführten Ursachen überprüft haben und das Gerät trotzdem nicht funktioniert, wenden Sie sich bitte an den Fachhändler oder eine Service-Stelle.

Die Wartung

Das Gerät ist wartungsfrei.

Die Entsorgung

Über die Möglichkeit der Entsorgung Ihres Geräts informieren Sie sich bei Ihrem Fachhändler oder direkt beim Hersteller.

Dear customer,

Thank you for purchasing this appliance. You have acquired a quality product which has been manufactured in accordance with recognized CE technical safety norms.

Please read the operating instructions carefully before using the appliance for the first time to ensure your safety and complete satisfaction for a long time. Please observe strictly the safety instructions as stated on the last pages. Please keep the operating instructions at hand and do not pass the appliance on to other persons without the operating instructions.

Technical specifications

Technical details subject to change

Type	UWS 75 RD/1
Nominal voltage	- see type label -
Power	- see type label -
Protection class	I
Protection type	splash-proof protection
Type of installation	Stationary installation
Approx. Dimensions (W x D x H)	75 cm x 11 cm x 11 cm
Approx. Weight	1.8 kg

Your radiator warms the object or person without directly heating up the surrounding air. It contains two heating elements.

Assembly parts (see diagrams on page 2)

- | | |
|--|--|
| ① 2 heating elements | ⑥ 2 Screws |
| ② Reflector | ⑦ 4 Cable bushings |
| ③ Protection grid | ⑧ 2 Screws (in the small bag added) |
| ④ Fixing console with connecting terminals | ⑨ 2 Dowels (in the small bag added) |
| ⑤ Cover | ⑩ 2 Cable bushing sockets (in the small bag added) |

Unpacking the device

- Remove the packaging material and the transport security mechanism which protects the heating elements.
- Check the appliance for visible damage. If you should notice any damage, do not use the appliance. Please contact your dealer immediately.
- Please dispose of the packaging in an environmentally-friendly manner.

Assembling the device (see figs. 1-4)

Please observe the safety instructions of the last pages.

(You require an 8mm standard screw driver and a size 2 cross-head screw driver).

Loosen the screws ④ and turn down the cover ⑤ - Drill two holes with Ø 6mm into the wall (see figure 4). Make sure there are no other installations close to the drill holes (e. g. electric wirings, water pipes) – Fix the console ④ with the screws ⑧ and the dowels ⑨ at the wall. Let a specialist make the electric connections according to figures 5-7. Knock out the prepunched hole at the provided cable bushing and press in the cable bushing sockets ⑩ – Turn up the cover and fix its position with the two screws ④ - Place the appliance that way so the heat is radiated into the desired direction.

Operation of the appliance

Turn on/off the appliance by means of the circuit breaker. If you use the appliance with a series switch, you can select between the heating levels full and medium.

Cleaning the device

- Disconnect the appliance via the all-pole disconnecting switch (fuse) and let it cool down.
- When needed, wipe the device with a slightly damp cloth.
- To remove dust from the reflector and heating elements you can use a brush with long soft bristles.
- When the device is heavily contaminated, get it cleaned by an expert.

Possible faults and causes

Fault	Cause	Remedy
The heating elements do not radiate any heat.	The device is turned off. The relevant household fuse has blown or the circuit breaker has been activated.	Turn on the appliance. Check the fuse / circuit breaker and make sure that no other high power devices share the same fuse / circuit breaker.

If you have tried all the above and the appliance still does not work, please refer to your dealer or a service centre.

Maintenance

The device is maintenance-free.

Disposal

For the safe and environmentally-friendly disposal of the appliance, please contact your dealer or the manufacturer.

F Chère cliente, cher client,

Merci pour la confiance que vous nous avez témoignée en faisant l'achat de cet appareil. Vous avez choisi un produit de qualité, fabriqué en conformité avec les prescriptions de sécurité CE.

Nous souhaitons que cet appareil vous donne satisfaction pendant de longues années et que vous l'utilisiez dans **les meilleures conditions de sécurité possibles**. A cet égard, nous vous **invitons à lire attentivement ce mode d'emploi avant** la première mise en service. Veuillez absolument respecter les consignes de sécurité se trouvant sur les dernières pages. Conservez ce mode d'emploi à portée de main et n'omettez pas de le remettre aux utilisateurs suivants si vous cédez l'appareil à des tiers.

Caractéristiques techniques

Sous réserve de modifications techniques

Type	UWS 75 RD/1
Tension nom.	- cf. plaquette -
Puissance	- cf. plaquette -
Degré de protection	I
Type de protection	protection contre les projections
Type de montage	Raccord fixe
Dimensions approx. (l x h x p)	75 cm x 11 cm x 11cm
Poids approx.	1,8 kg

Votre radiateur réchauffe les objets et les personnes placés dans son rayon d'action sans réchauffement direct de l'air ambiant. Il contient deux cartouches chauffantes.

Composants et pièces (voir fig. p. 2)

- | | |
|--|---------------------------------|
| ① 2 éléments chauffants | ⑥ 2 vis de fixation |
| ② Réflecteur | ⑦ 4 traversées de câble |
| ③ Grill de protections | ⑧ 2 vis (sachet joint) |
| ④ Console de fixation avec bornes de raccord | ⑨ 2 chevilles (sachet joint) |
| ⑤ Recouvrement | ⑩ 2 passe-câbles (sachet joint) |

Déballage de l'appareil

- Retirez l'emballage et les matériaux destinés à protéger les éléments chauffants pendant le transport.
- Vérifiez si l'appareil ne présente pas de traces de dommages visibles. Si vous constatez que l'appareil a été endommagé, ne l'utilisez pas et avertissez votre détaillant.
- Débarrassez-vous de l'emballage en respectant les règles de protection de l'environnement.

Montage de l'appareil (voir fig. 1-6)

Observez les instructions de sécurité des dernières pages.

(Munissez-vous d'un tournevis plat de 8 mm et d'un tournevis cruciforme n° 2).

Défaire les vis ⑥ et plier le recouvrement ⑤ vers le bas - Forez deux trous de Ø 6mm dans le mur (voir fig.4). Soyez certain que dans le domaine des trous de forage, il n'y ait aucune autre installation (p.ex. courant, eau) - Fixez la console ④ avec les vis ⑧ et les chevilles ⑨ au mur. Faites faire le raccordement électrique par un électricien selon fig. 5-7. Arrachez l'ouverture préperforée à la traversée de câble prévue et insérez les passe-câbles ⑩ - Pliez le recouvrement vers le haut et fixez-le avec les deux vis ⑥ - Disposez l'appareil de manière à ce que la chaleur rayonne dans la direction souhaitée.

La commande de l'appareil

Enclenchez ou déclenchez l'appareil à l'aide du commutateur marche/arrêt. Si l'appareil a été raccordé par un commutateur multiple, vous pouvez choisir entre demi ou pleine capacité de chauffage.

Le nettoyage de l'appareil

- Coupez la conduite de courant avec le dispositif de coupage sur tous les pôles (fusible) et laissez refroidir l'appareil.
- Au besoin, nettoyez l'appareil à l'aide d'un chiffon humide.
- Pour dépoussiérer le réflecteur et les éléments chauffants, utilisez de préférence un pinceau à poils souples.
- Si l'appareil est très encrassé, confiez le nettoyage à un technicien.

Pannes et causes possibles

Panne	Cause	Remède
Les éléments ne dégagent pas de chaleur radiante.	L'appareil est déclenché.	Mettez l'appareil en marche.
	Les fusibles ou le commutateur de sécurité FI ont disjoncté.	Vérifiez l'installation et vérifiez qu'il n'y a pas d'autre appareil puissant en service simultanément sur le même fusible.

Veillez vous adresser à votre revendeur ou à un Point de Dépannage si l'appareil ne fonctionne toujours pas même après vérification de toutes les causes mentionnées.

Entretien

L'appareil ne nécessite pas d'entretien.

Mise au rebut

Informez-vous auprès de votre détaillant ou directement auprès du fabricant des dispositions prévues pour la mise au rebut.

① Cari clienti,

Vi ringraziamo per la fiducia che ci avete dimostrato acquistando il nostro prodotto. Avete acquistato un prodotto di qualità che è stato prodotto in conformità alle normative CE e alle regole tecniche di sicurezza riconosciute. Poiché desideriamo che possiate godere a lungo e **in completa sicurezza** del vostro apparecchio, **leggete attentamente le istruzioni d'uso prima di proseguire con la messa in funzione**. Facia attenzione a le norme di sicurezza che si trovano nelle pagine posteriori. Conservate le istruzioni per l'uso a portata di mano e non affidate mai l'apparecchio ad altre persone senza dare loro anche le istruzioni per l'uso.

Dati tecnici

Con riserva di apportare modifiche tecniche

Tipo	UWS 75 RD/1
Tensione nom.	- vedere la targhetta del modello -
Potenza	- vedere la targhetta del modello -
Classe di protezione	I
Tipo di protezione	protezione contro lo spruzzo d'acqua
Tipo di montaggio	Allacciamento fisso
Dimensioni ca. (l x a x p)	75 cm x 11 cm x 11 cm
Peso ca.	1,8 kg

Il vostro radiatore riscalda tutti gli oggetti o le persone irradiate senza però riscaldare l'aria. Il radiatore contiene due scaldiglie.

Struttura ed elementi di comando (vedere le illustrazioni a pag. 2)

- | | |
|---|------------------------------------|
| ① 2 scaldiglie | ⑥ 2 viti di fissaggio |
| ② Riflettore | ⑦ 4 passaggi del cavo |
| ③ Griglia protettiva | ⑧ 2 viti (in bustina aggiunta) |
| ④ Mensola di fissaggio con morsetti d'attacco | ⑨ 2 tasselli (in bustina aggiunta) |
| ⑤ Copertura | ⑩ 2 beccucci di passaggio del cavo |

Il disimballaggio dell'apparecchio

- Rimuovete l'imballaggio e le sicure di trasporto che proteggono le scaldiglie.
- Verificate che l'apparecchio non sia danneggiato. Se notate dei danni all'apparecchio non dovete utilizzarlo. In tal caso rivolgetevi prima al vostro rivenditore specializzato.
- Vi preghiamo di smaltire il materiale di imballaggio in pieno rispetto dell'ambiente.

Il montaggio dell'apparecchio (vedere le illustrazioni 1-4)

Osservi gli avvertimenti di sicurezza delle ultime pagine.

(Avete bisogno di un cacciavite a testa piatta da 8mm. ed un cacciavite a croce di misura 2).

Allenti le viti ⑥ e ribalti il coperchio ⑤ verso il basso - trapani due fori di Ø 6 mm nella parete (compari

l'illustr. 4). Assicuri che nessun'altre installazioni (p.e. corrente, acqua) ne si trovano nell'ambito dei fori di trivellazione - fissi la mensola ④ con le viti ⑧ ed i tasselli ⑨ alla parete. Lasci eseguire la connessione rispettiva da un esperto secondo l'illustrazione 5-7. Cavi l'apertura prestagliata fuori al passaggio del cavo previsto e preme i tasselli di passaggio del cavo ⑩ dentro - ribalti la copertura e fissila con le due viti ④ - allinei l'apparecchio di una maniera che il calore irradia nel senso desiderato.

Uso del apparecchio

Metta in circuito/fuori circuito l'apparecchio mediante il commutatore disgiuntore. In caso que Lei ha connesso l'apparecchio via l'interruttore in serie, Lei può scegliere tra il rendimento di riscaldamento mezzo e pieno.

Per la pulizia dell'apparecchio

- Disinserire l'adduzione di corrente tramite il dispositivo d'interruzione multipoli (taglia circuito) e lasciare raffreddare l'apparecchio.
- Se necessario pulite l'apparecchio con un panno leggermente umido.
- Per togliere la polvere dal riflettore e dalle scaldiglie usate un pennello con peli lunghi e morbidi.
- In caso di forte imbrattamento lasciate pulire l'apparecchio da uno specialista.

Eventuali disturbi all'apparecchio e possibili cause

Disturbo	Causa	Rimedio
Le scaldiglie non irradiano calore.	L'apparecchio è spento.	Insera l'apparecchio.
	L'interruttore termico del circuito domestico o il fusibile di sicurezza FI è saltato.	Verificate l'interruttore termico domestico e assicuratevi che nessun altro apparecchio di potenza elevata sia in funzione.

Se avete analizzato tutte le possibili cause sopra descritte e tuttavia l'apparecchio ancora non funziona, vi preghiamo di rivolgervi al vostro rivenditore specializzato o presso un punto di assistenza.

Manutenzione

L'apparecchio non necessita di alcuna manutenzione.

Smaltimento

Riguardo alle possibilità di smaltimento del vostro apparecchio informatevi presso il vostro rivenditore o direttamente dal produttore.

E Estimado/a cliente:

Le agradecemos la confianza que nos ha dispensado mediante la compra de este aparato. Usted ha adquirido un producto de calidad que ha sido fabricado según las reglas técnicas de seguridad reconocidas y conforme a las normas de la CE.

Porque queremos que disfrute durante mucho tiempo del aparato y que disponga de la suficiente **seguridad, sírvase leer atentamente estas instrucciones antes de la puesta en funcionamiento.** Respete estrictamente las normas de seguridad que se encuentran en las últimas páginas. Guarde dichas instrucciones en un lugar accesible y no entregue el aparato a otras personas sin las instrucciones.

Datos técnicos

Reservadas todas modificaciones técnicas

Tipo	UWS 75 RD/1
Tensión nominal	- véase placa de características -
Potencia	- véase placa de características -
Clase de protección	I
Grado de prot.	Protección contra los chorros de agua
Tipo de montaje	Montaje fijo
Dimensiones approx. (An.xAl.xFo.)	75 cm x 11 cm x 11 cm
Peso approx.	1,8 kg

Su radiador calienta los objetos o personas irradiados sin calentar directamente el aire circundante. Contiene dos varillas de calefacción eléctrica.

Estructura y elementos de mando del aparato (véase las figuras de la página 2)

- | | |
|--|---|
| ① 2 varillas de calefacción eléctrica | ⑥ 2 Tornillos |
| ② Reflector | ⑦ 4 Pasos para el cable |
| ③ Rejilla protectora | ⑧ 2 Tornillos (en la bolsita añadida) |
| ④ Consola de fijación con bornes de conexión | ⑨ 2 Espigas (en la bolsita añadida) |
| ⑤ Cubierta | ⑩ 2 boquillas de paso para el cable (en la bolsita añadida) |

Desembalaje del aparato

- Retire el material de embalaje y los seguros de transporte encargados de la protección de las varillas de calefacción eléctrica.
- Compruebe si el aparato presenta desperfectos visibles. Si se constata la presencia de desperfectos en el aparato, no debe ser utilizado. Sírvase dirigirse entonces al comercio en donde se ha adquirido el aparato.
- Les rogamos que desechen correctamente el material de embalaje.

Montaje del aparato (véase las figuras 1-4)

Observe Vd. las instrucciones de seguridad de las últimas páginas.

(se necesita un destornillador de punta plana de 8 mm y un destornillador para tornillos con ranura cruzada de tamaño 2).

Destornille los tornillos ⑧ y gire Vd. la cubierta ⑤ hacia abajo - Taladre dos agujeros Ø de 6 mm en la pared (véase fig. 4) Cerciórese de que en la zona de los taladros no se encuentren otras instalaciones (p.ej. eléctrica, agua) – Fije la consola ④ con los tornillos ⑧ y las espigas ⑨ en la pared. Deje hacer la conexión eléctrica por un especialista conforme a fig. 5-7. Arranque Vd. el agujero preestampado en el paso previsto para el cable y introduzca Vd. con presión las boquillas de paso para el cable ⑩ – Gire la cubierta hacia arriba y fije su posición con los dos tornillos ⑥ - Ajuste el aparato así que radie calor en la dirección deseada.

El funcionamiento del aparato

Conecte/desconecte Vd. el aparato mediante el desconectador. Cuando utiliza el aparato mediante un conmutador múltiple, se puede seleccionar entre el nivel de calefacción medio y entero.

Limpeza del aparato

- Sepárelo previamente por el seccionador para todos los polos (fusible) y deje enfriar el aparato.
- Limpie el aparato en caso necesario con un trapo ligeramente humedecido.
- Utilice preferentemente un pincel de cerdas largas y suaves para eliminar el polvo del reflector y de las varillas eléctricas.

- Haga limpiar el aparato por un especialista en caso de gran suciedad.

Fallos eventuales del aparato y posibles causas

Fallo	Causa	Remedio
Las vari- llas no irra- dian calor.	El aparato está desconectado.	Conecte el aparato.
	Se ha disparado el fusible principal doméstico el interruptor de protección.	Verifique el fusible doméstico y preste atención a que no haya otros aparatos potentes que afecten al mismo fusible.

En caso de que haya verificado todas las causas anteriormente descritas y que, a pesar de ello, no funcione el aparato, sírvase dirigirse a su comercio especializado o a una delegación post-venta.

Mantenimiento del aparato

El aparato está exento de mantenimiento.

Desecho del aparato

Sírvase dirigirse al comercio donde adquirió el aparato, o directamente al fabricante, para informarse de las posibilidades de desecho ecológico del mismo.

NL Geachte klant,

Hartelijk dank voor het vertrouwen, dat u met de aankoop van dit toestel in onze onderneming stelt. U heeft een kwaliteitsproduct aangeschaft, dat werd vervaardigd conform de erkende technische CE-veiligheidsvoorschriften. Omdat wij graag willen, dat u lange tijd plezier van uw toestel zult hebben en er vol-
doende **voor uw veiligheid** wordt gezorgd, raden wij u aan **voordat u het toestel in gebruik gaat nemen de bedieningshandleiding aandachtig door te lezen**. Let in elk geval op de veiligheidswenken op de laatste pagina's. Bewaar de bedieningshandleiding binnen handbereik en geef het toestel nooit zonder de bedieningshandleiding door aan derden.

Technische gegevens

Technische wijzigingen voorbehouden

Type	UWS 75 RD/1
Netspanning	- zie typeplaatje -
Vermogen	- zie typeplaatje -
Beschermingsklasse	I
Beschermingssysteem	injectiewaterbescherming
Montageaard	vaste aansluiting
Afmetingen ca. (B x H x D)	75 cm x 11 cm x 11 cm
Gewicht ca.	1,8 kg

Uw wandstraler verwarmt de bestralde voorwerpen of personen, zonder dat hierbij de omgevingslucht direct opgewarmd wordt. Hij bevat twee verwarmingsstaven.

Opbouw en bedieningselementen (zie afbeeldingen op pagina 2)

- | | |
|---|---|
| ① 2 verwarmingsstaven | ⑥ 2 schroeven |
| ② reflector | ⑦ 4 kabeldoorvoeringen |
| ③ beschermrooster | ⑧ 2 schroeven (in bijgevoegd zakje) |
| ④ Bevestigingsconsole met aansluitklemmen | ⑨ 2 muurpluggen (in bijgevoegd zakje) |
| ⑤ afdekking | ⑩ 2 kabeldoorvoeringsbuisen (in bijgevoegd zakje) |

Uitpakken van het toestel

- Verwijder het verpakkingsmateriaal en de transportbeveiligingen die de verwarmingsstaven beschermen.
- Controleer het toestel op zichtbare defecten. Indien u vaststelt dat het toestel is beschadigd, mag u het niet gebruiken. Neem onmiddellijk contact op met uw verdeler.
- Wij verzoeken u vriendelijk u op een milieuvriendelijke manier van de verpakking te ontdoen.

Monteren van het toestel (zie afb. 1, 2, 3)

Opvolgt U de veiligheidsaanwijzingen van de laatste bladzijden.

(Hiervoor heeft u een platte schroevendraaier van 8 mm en een kruiskopschroevendraaier nr. 2 nodig). Draait u de schroeven ⑥ los en klapt u de afdekking ⑤ naar beneden - Boort u twee gaten Ø 6 mm in de muur (v.g.l. afb. 4). Verzekert u zich, dat zich geen anderen installaties (b.v. stroom, water) in het bereik van de boorgaten bevinden. - Maakt u de console ④ met de schroeven ⑧ en de muurpluggen ⑨ aan de muur vast. Laat u de elektrische aansluiting door een vakman overeenkomstig afb. 5-7 voornemen. Breekt U de voorgeponste opening aan de voorgeziena kabeldoorvoeringsbuis uit en drukt u de kabeldoorvoeringsbuisen ⑩ in - klapt u de afdekking op en maakt u ze vast met de twee schroeven ④ - Richt u het toestel zodanig dat het de warmte in de gewenste richting aftstraalt.

Gebruik van het toestel

Schakelt u het toestel via de afschakelaar in/uit. Indien u het toestel via serieschakelaars hebt aangesloten, zo kunt u tussen half en vol verwarmingsvermogen keuzen.

Schoonmaken van het toestel

- Schakel de stroomtoevoer via de meerpolige uitschakelinrichting (beveiliging) uit en laat het afkoelen.
- Indien nodig maakt u het toestel schoon met een licht bevochtigde doek.
- Om de reflector en verwarmingsstaven te ontdoen van stof gebruikt u een borstel met lange, zachte haren.
- Bij zware vervuiling laat u het toestel door een vakman reinigen.

Eventuele storingen, mogelijke oorzaken en oplossingen

Storing	Oorzaak	Oplossing
De verwarmingsstaaf geeft geen warmte af.	Het toestel is uitgeschakeld.	Schakelt u het toestel in.
	De huiszekering van het betrokken circuit is gesprongen.	Controleer de zekering en ga na of er geen andere krachtige elektrische toestellen op hetzelfde circuit zijn aangesloten.

Indien u alle hierboven vermelde oorzaken heeft gecontroleerd en het toestel werkt nog steeds niet, neem dan a.u.b. contact op met uw vakhandelaar of een servicekantoor.

Onderhoud

Het toestel is onderhoudsvrij.

Verwijderen

Voor het definitief verwijderen van uw toestel kunt u voor informatie bij uw vakhandelaar of rechtstreeks bij de fabrikant terecht.

**Sicherheitshinweise / Safety instructions / Consignes de sécurité /
Avvertenze de sicurezza / Instrucciones de seguridad / Veiligheidsvoorschriften**

- Ⓓ Gerät waagrecht, in einer Höhe von mindestens 180cm über dem Fußboden montieren - Sicherheitsabstände beachten - Deckenmontage ist zulässig - Holzdecken können, auch bei Einhaltung der Mindestabstände zur Decke, durch die Wärmeentwicklung des Geräts nachdunkeln - Es muß sichergestellt sein, daß Personen in der Badewanne, unter der Dusche oder im Schwimmbecken das Gerät nicht berühren können.
- Ⓔ Install the appliance horizontally at a height of at least 180cm above the floor - Strictly observe the safety distances - A ceiling installation is allowed - Wooden ceilings can turn darker due to the generation of heat of the appliance even if the minimum distance to the ceiling is observed - It must be ensured that the appliance is out of reach of persons in the bath, the shower or the swimming pool.
- Ⓕ Monter l'appareil horizontalement, à une hauteur d'au moins 180cm au-dessus du sol - Observer les distances de sécurité - Un montage mural est autorisé - Des plafonds en bois, même en respectant les distances minimums au plafond, peuvent foncer, à cause de la chaleur provenant de l'appareil - Il faut être certain, que des personnes se trouvant dans la baignoire, sous la douche ou dans le bassin de natation ne touchent pas l'appareil.
- Ⓖ Montare l'apparecchio orizzontalmente, in un'altezza di almeno 180 cm sopra il pavimento - rispettare le distanze di sicurezza - il montaggio al soffitto è ammissibile - i soffitti di legno possono, anche con rispetto alle distanze minime fino al soffitto, scurirsi mediante la produzione di calore dell'apparecchio - ci si deve accertare che le persone usando la vasche da bagno, docce o lavandini non possano raggiungere l'apparecchio.
- Ⓗ El aparato tiene que ser fijado horizontalmente, al menos 180 cm encima del suelo - Observe las distancias mínimas de seguridad. - El montaje en el techo es permitido. Los techos de madera se oscurecen ulteriormente por la generación de calor del aparato aun cuando se observe las distancias mínimas. Se debe asegurar que personas que se encuentren en la bañera, en la ducha o lavabo, no tienen contacto con el aparato.
- Ⓝ Het toestel horizontaal, in een hoogte van ten minste 180 cm boven de vloer monteren -veiligheidsafstanden in acht nemen - plafondmontage is toelaatbaar - houdplafonds kunnen, ook bij opvolging van de minimalen afstanden tot plafond, door de warmteontwikkeling nadonkeren. Het moet gegarandeerd zijn dat personen in een badkuip, onder de douche of in een zwembassin het apparaat niet kunnen aanraken.

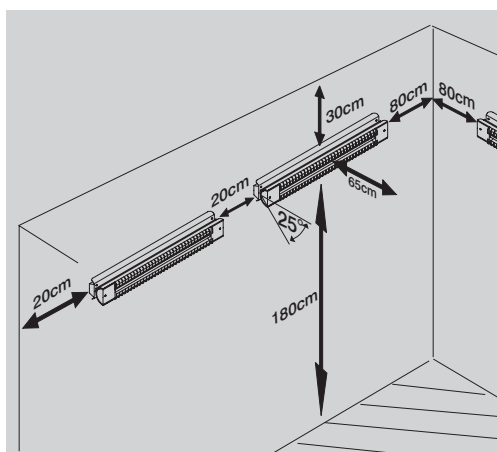
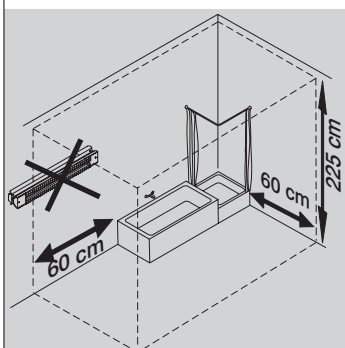

**Sicherheitshinweise / Safety instructions / Consignes de sécurité
Avvertenze de sicurezza / Instrucciones de seguridad / Veiligheidsvoorschriften**

<p>Ⓓ Gerät darf nur im Hausbereich oder auf regengeschütztem Balkon bzw. Terrasse und nicht für gewerblichen Einsatz verwendet werden.</p> <p>Ⓔ The appliance may only be used in the house and on balconies or terraces which are protected against rain. It may not be used for industrial purposes.</p> <p>Ⓕ L'appareil ne peut être utilisé que dans le domaine ménager ou sur un balcon à l'abri de la pluie ou terrasse et non pour une utilisation commerciale.</p> <p>Ⓖ L'apparecchio debbe solo essere utilizzato su balcone rispettivamente terrazzo protetto contro la pioggia e non per un'applicazione industriale.</p> <p>Ⓔ El aparato só lo debe ser utilizado en la casa y en una terraza o en un balcón protegido contra lluvia. No está destinado a la aplicación industrial.</p> <p>Ⓝ Het apparaat mag slechts worden gebruikt in het bereik van het huis of op de balkon met bescherming tegen de regen resp. op terras en niet voor industrieel inzet.</p>	
<p>Ⓓ Netzspannung beachten (siehe Typschild).</p> <p>Ⓔ Observe the stated supply voltage (see type label).</p> <p>Ⓕ Observer la tension de réseau (voir plaque signalétique).</p> <p>Ⓖ Controllate che la tensione di rete indicata sulla targhetta del modello dell'apparecchio corrisponda a quella nella vostra installazione.</p> <p>Ⓔ Tomar en consideración la tensión de la corriente eléctrica (véase la placa de características).</p> <p>Ⓝ Op de netspanning letten (zie typeplaatje).</p>	<p>Ⓓ Es dürfen keine Flüssigkeiten ins Gerät gelangen.</p> <p>Ⓔ Make sure that no fluids enter the appliance.</p> <p>Ⓕ Il faut être certain qu'aucun liquide puisse s'infiltrer dans l'appareil.</p> <p>Ⓖ Evitate che nell'apparecchio vi entrino dei liquidi.</p> <p>Ⓔ No debe entrar ningún tipo de líquido en el aparato.</p> <p>Ⓝ Er mogen geen vloeistoffen in het apparaat terecht komen.</p>
<p>Ⓓ Gerät nicht abdecken.</p> <p>Ⓔ The appliance may not be covered.</p> <p>Ⓕ Ne pas recouvrir l'appareil.</p> <p>Ⓖ L'apparecchio non deve venire coperto.</p> <p>Ⓔ No cubra nunca el aparato.</p> <p>Ⓝ Het apparaat niet toedekken.</p>	<p>Ⓓ Schutzgitter wird heiß, nicht berühren.</p> <p>Ⓔ Protection grid can become hot during operation. Do not touch it.</p> <p>Ⓕ Grille de protection chauffe, ne pas toucher.</p> <p>Ⓖ Griglia protettiva diventa molto calda, non toccarla.</p> <p>Ⓔ No tocar la parrilla, está muy caliente.</p> <p>Ⓝ Het beschermend traliewerk wordt heet, niet aanraken.</p>

**Sicherheitshinweise / Safety instructions / Consignes de sécurité /
Avvertenze de sicurezza / Instrucciones de seguridad / Veiligheidsvoorschriften**

<p>Ⓓ Das Gerät nur an Leitungsnetze anschließen, die mit einer allpoligen Trennvorrichtung mit mind. 3mm Kontaktöffnung ausgestattet sind. Gerät erden! Nationale Bestimmungen beachten.</p> <p>Ⓔ The appliance may only be connected to nets with an all-pole disconnecting switch with a contact gap of at least 3 mm. Appliance must be grounded! Observe the national regulations.</p> <p>Ⓕ Ne raccorder l'appareil qu'à des réseaux de distribution étant munis d'un dispositif de coupage sur tous les pôles avec une ouverture de contact de 3 mm min. Mettre l'appareil à terre! Observer les règles nationales.</p> <p>Ⓘ Connettere l'apparecchio solo alle reti di distribuzione, che sono equipaggiate da un dispositivo separatore a tutti i poli con almeno 3 mm d'apertura di contatto. Mettere l'apparecchio a terra! Osservare le disposizioni nazionali.</p> <p>Ⓔ El aparato sólo debe ser conectado a un red con un seccionador para todos los polos con una abertura de contactos de al menos 3 mm. Ponga Vd. el aparato a tierra. Observe Vd. las normas nacionales.</p> <p>Ⓖ Het toestel slechts aan leidingnetten aansluiten, die met een alpolige scheidingsinrichting met tenminste 3 mm de contactgat uitgerust zijn. Het apparaat aarden! Nationale bepalingen opvolgen.</p>	<p>Ⓓ Vor der Reinigung Stromzufuhr über allpolige Trennvorrichtung abschalten - Keine entflammaren Reinigungsmittel verwenden wie z.B. Benzin ,Spiritus ...</p> <p>Ⓔ Before cleaning disconnect the appliance by means of the all-pole disconnecting switch. Never use easily inflammable cleaning agents, such as petrol ethyl alcohol, methylated spirit etc. for cleaning the appliance.</p> <p>Ⓕ Avant le nettoyage déclencher l'alimentation en courant avec dispositif de coupage sur tous les pôles - Ne pas utiliser des produits de nettoyage inflammables, comme p.ex. de l'essence, de l'alcool.</p> <p>Ⓘ Prima di effettuare la pulizia, disinnestare l'alimentazione di corrente mediante il dispositivo separatore per tutti i poli, facendo attenzione a non utilizzare sostanze di pulizia facilmente infiammabili come la benzina, spirito eccetera.</p> <p>Ⓔ Antes de limpiar el aparato, se debe desconectar el aparato mediante el seccionador para todos los polos. No utilizar detergentes o líquidos inflamables, p.ej. gasolina o alcohol etílico.</p> <p>Ⓖ Voor het reinigen de stroomtoevoer via alpolige scheidingsinrichting afschakelen. Geen ontvlambare reinigingsmiddelen gebruiken, zoals bijv. benzine, spiritus.</p>
<p>Ⓓ Nicht in Räumen mit leicht entzündlichen Gasen betreiben.</p> <p>Ⓔ Never use the appliance in locations along with easily inflammable gases.</p> <p>Ⓕ Ne pas utiliser l'appareil dans des pièces contenant des gaz légèrement inflammables.</p> <p>Ⓘ Non utilizzare l'apparecchio in posti dove si formano dei vapori o gas facilmente infiammabili.</p> <p>Ⓔ No colocar el aparato en lugares donde se encuentren gases inflamables.</p> <p>Ⓖ Niet in ruimten met licht ontbrandbare gassen gebruiken.</p>	<p>Ⓓ Das Gerät darf nur vom Fachmann angeschlossen, geöffnet oder repariert werden.</p> <p>Ⓔ The appliance may only be connected, opened and repaired by an expert.</p> <p>Ⓕ L'appareil ne peut être raccordé, ouvert ou réparé que par un spécialiste.</p> <p>Ⓘ L'apparecchio deve essere connesso, aperto o riparato solamente da un tecnico specializzato.</p> <p>Ⓔ El aparato solo debe ser conectado, abierto o reparado por un especialista.</p> <p>Ⓖ Het apparaat mag alleen door een vakman worden aangesloten, geopend of gerepareerd.</p>

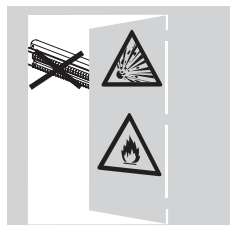
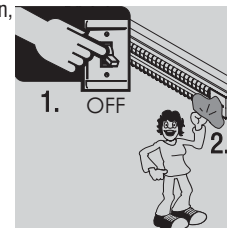
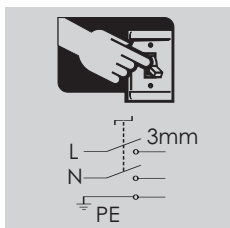

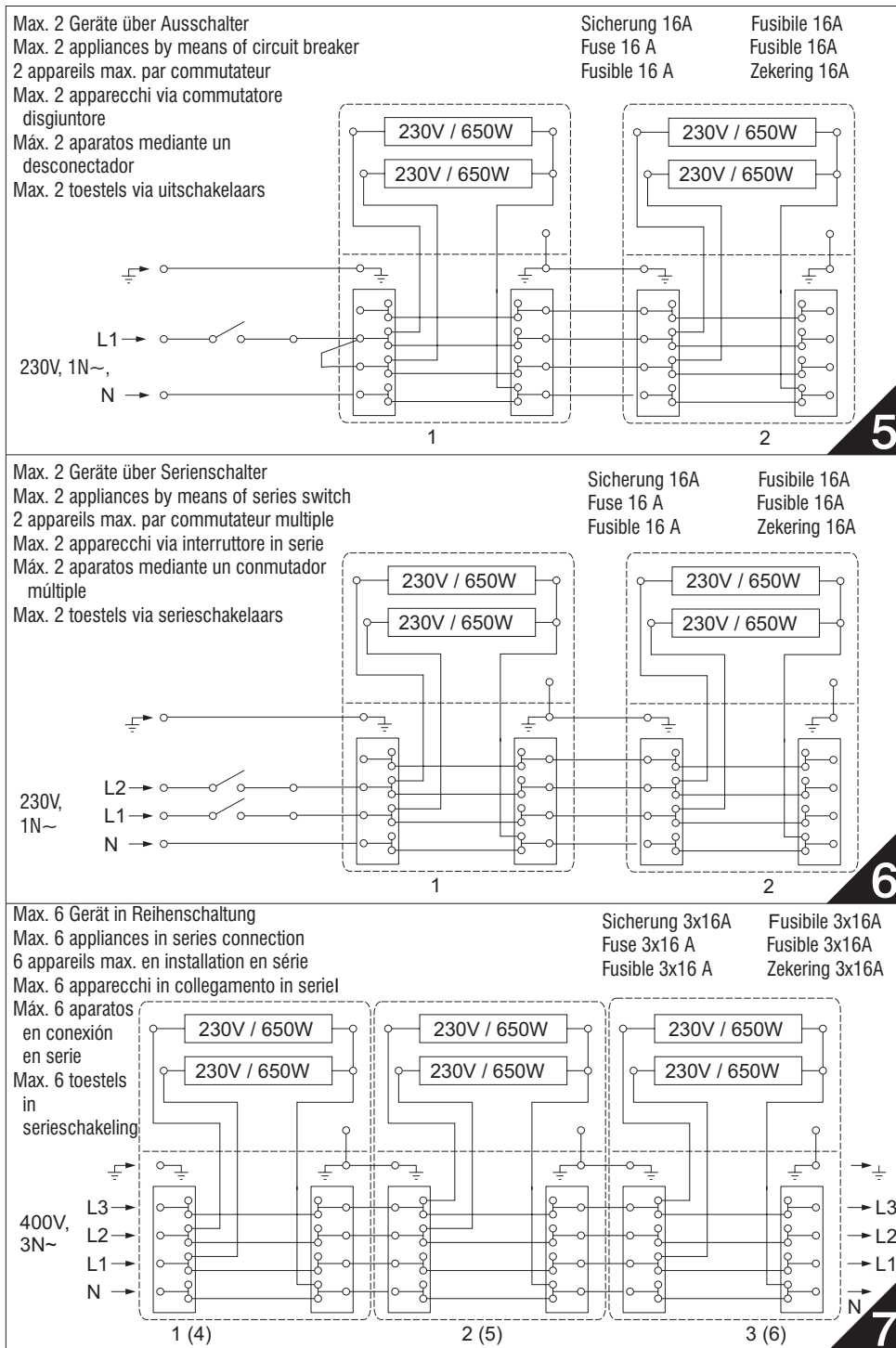

(D)

GARANTIE

Wir übernehmen für dieses Gerät eine Garantie von 24 Monaten ab Kaufdatum. Die Garantieleistung setzt voraus, daß die Rechnung vorgelegt wird und der Garantieanspruch innerhalb der Garantiefrist erhoben wird. Der Garantieanspruch verfällt, wenn das Gerät beschädigt, nicht sachgemäß benutzt oder unbefugte Eingriffe vorgenommen wurden. Die Garantie erstreckt sich nicht auf leicht zerbrechliche Teile wie z.B. Glas.

(GB)

GUARANTEE

We give a 24 months guarantee on this appliance from the date of purchase. For claims under guarantee the sales receipt must be produced and the claims must be forwarded within the guarantee period. The right to claim under guarantee expires in case that the device has been damaged, used in an inappropriate way or that unauthorized manipulations have been carried out. The guarantee does not cover fragile parts, like for example parts of glass.

(F)

GARANTIE

L'appareil est couvert par une garantie de 24 mois à compter de la date d'achat. Les appels en garantie doivent être obligatoirement accompagnés de la preuve d'achat et être introduits avant l'expiration de la période de garantie. La garantie n'est pas valable en cas de dommages causés à l'appareil, d'usage impropre ou d'interventions non autorisées. La garantie ne couvre pas les composants fragiles, tels que les éléments en verre, par exemple.

(I)

GARANZIA

Per questo apparecchio assumiamo una garanzia di 24 mesi a partire dalla data di acquisto. La prestazione di garanzia presuppone che venga presentata la fattura e che il diritto di garanzia scade nel caso che l'apparecchio fosse stato danneggiato o non usato nel modo dovuto o che vi fossero stati eseguiti degli interventi non autorizzati. La garanzia non copre i pezzi fragili, come p.e. il vetro.

(E)

GARANTIA

Por el presenta aparato asumimos un período de garantía de 24 meses a partir de la fecha de compra. La prestación de garantía requiere la presentación de la factura y que el derecho de garantía sea reivindicado dentro del período de garantía. El derecho de garantía vence cuando el aparato resulte dañado, no se utilice correctamente o sea manipulado de forma no autorizada. La garantía no incluye las piezas frágiles, como, p. ej. cristal.

(NL)

GARANTIE

Voor het toestel geldt een garantie van 24 maanden vanaf de datum van aankoop. Om aanspraak op de garantie te kunnen maken, moet de aankoopfactuur kunnen worden voorgelegd en mag de garantietermijn niet zijn verlopen. De garantie geldt niet wanneer het toestel is beschadigd, wanneer het onoordeelkundig werd gebezigd of door onbevoegde personen werd geopend. De garantie dekt geen gemakkelijk breekbare onderdelen zoals bijvoorbeeld glas.

Service Stellen:

Deutschland:

Glen Dimplex Deutschland GmbH
Zentralkundendienst
Regbergstraße 2
D-96365 Nordhalben
Tel.: 09267/914-578

Schweiz

K. Mösch AG
Hintermättlistr. 11
CH-5506 Mägenwil
Tel.: 062/896 03 83
Fax: 062/896 03 88

Österreich

Gerhard Sturz
Maschinenhandel
Merangasse 17
A-8010 Graz
Tel.: 0316/323 041
Fax: 0316/382 963

Service-kantoren

Niederlande

Handelmaatschappij Vermolen B.V.
Industrieweg Oost 6
NL-6662 NE Elst
Tel.: 0481/36 33 55
Fax: 0481/36 33 99



Glen Dimplex Deutschland GmbH
Marketing / Vertrieb / Entwicklung
Flachlander Straße 8
D-90431 Nürnberg
Telefon: 0911 / 657 19-0
Telefax: 0911 / 657 19-37